



Ευρωπαϊκή Ένωση
Ευρωπαϊκό Ταμείο
Περιφερειακής Ανάπτυξης



ΥΠΟΥΡΓΕΙΟ
ΠΕΡΙΒΑΛΛΟΝΤΟΣ
ΕΝΕΡΓΕΙΑΣ &
ΚΛΙΜΑΤΙΚΗΣ
ΑΛΛΑΓΗΣ



ΕΛΛΗΝΙΚΗ ΔΗΜΟΚΡΑΤΙΑ
ΥΠΟΥΡΓΕΙΟ ΑΝΑΠΤΥΞΗΣ, ΑΝΤΑΓΩΝΙΣΤΙΚΟΤΗΤΑΣ,
ΥΠΟΔΟΜΩΝ, ΜΕΤΑΦΟΡΩΝ & ΔΙΚΤΥΩΝ



ΑΝΤΑΓΩΝΙΣΤΙΚΟΤΗΤΑ
ΕΠΙΧΕΙΡΗΜΑΤΙΚΟΤΗΤΑ
ΕΠΙΧΕΙΡΗΣΙΑΚΟ ΠΡΟΓΡΑΜΜΑ
ΕΣΠΑ 2007-2013
ΕΠΙΧΕΙΡΗΣΙΑΚΟ ΠΡΟΓΡΑΜΜΑ
ΕΣΠΑ II
2007-2013
η περιφέρεια στο επίκεντρο της ανάπτυξης



ΕΣΠΑ
2007-2013
πρόγραμμα για την ανάπτυξη

η περιφέρεια στο επίκεντρο της ανάπτυξης

Με τη συγχρηματοδότηση της Ελλάδας και της Ευρωπαϊκής Ένωσης

ΕΛΛΗΝΙΚΗ ΔΗΜΟΚΡΑΤΙΑ
ΝΟΜΟΣ ΡΟΔΟΠΗΣ
ΔΗΜΟΣ ΚΟΜΟΤΗΝΗΣ
Δ/ΝΣΗ ΤΕΧΝΙΚΩΝ ΥΠΗΡΕΣΙΩΝ

Αντικατάσταση φωτιστικών και εγκατάσταση συστήματος διαχείρισης οδοφωτισμού στη Λεωφ. Ηρώων και στις οδούς Γ. Κονδύλη-Ν. Πλαστήρα για εξοικονόμηση ενέργειας στο Δήμο Κομοτηνής

ΠΡΟΫΠ.: 218.948,91 € με το Φ. Π. Α.



Ευρωπαϊκή Ένωση
Ευρωπαϊκό Ταμείο
Περιφερειακής Ανάπτυξης



ΥΠΟΥΡΓΕΙΟ
ΠΕΡΙΒΑΛΛΟΝΤΟΣ
ΕΝΕΡΓΕΙΑΣ &
ΚΛΙΜΑΤΙΚΗΣ
ΑΛΛΑΓΗΣ



ΕΛΛΗΝΙΚΗ ΔΗΜΟΚΡΑΤΙΑ

ΥΠΟΥΡΓΕΙΟ ΑΝΑΠΤΥΞΗΣ, ΑΝΤΑΓΩΝΙΣΤΙΚΟΤΗΤΑΣ,
ΥΠΟΔΟΜΩΝ, ΜΕΤΑΦΟΡΩΝ & ΔΙΚΤΥΩΝ



η περιφέρεια στο επίκεντρο της ανάπτυξης



Με τη συγχρηματοδότηση της Ελλάδας και της Ευρωπαϊκής Ένωσης

ΕΛΛΗΝΙΚΗ ΔΗΜΟΚΡΑΤΙΑ
ΝΟΜΟΣ ΡΟΔΟΠΗΣ
ΔΗΜΟΣ ΚΟΜΟΤΗΝΗΣ
Δ/ΝΣΗ ΤΕΧΝΙΚΩΝ ΥΠΗΡΕΣΙΩΝ

ΑΡ. ΠΡΩΤ : 17850

Δ Ι Α Κ Η Ρ Υ Ξ Η

Ο ΔΗΜΑΡΧΟΣ ΚΟΜΟΤΗΝΗΣ

διακηρύσσει ότι εκτίθεται σε ανοικτό δημόσιο διαγωνισμό με σφραγισμένες προσφορές σύμφωνα με τις διατάξεις του Ε. Κ. Π. Ο. Τ. Α. (Υπ. Απόφ. 11389/1993/ ΦΕΚ 185/Β) και με κριτήριο κατακύρωσης την οικονομικότερη προσφορά για το σύνολο των προς προμήθεια ειδών που συμφωνούν με τις τεχνικές προδιαγραφές και τους όρους της παρούσας διακήρυξης η προμήθεια με τίτλο : «Αντικατάσταση φωτιστικών και εγκατάσταση συστήματος διαχείρισης οδοφωτισμού στη Λεωφ. Ηρώων και στις οδούς Γ. Κονδύλη-Ν. Πλαστήρα για εξοικονόμηση ενέργειας στο Δήμο Κομοτηνής» προϋπολογισμού 218.948,91 € με το Φ. Π. Α. (23%) για τις αντίστοιχες ανάγκες του Δήμου, όπως προδιαγράφεται στη μελέτη της Διεύθυνσης Τεχνικών Υπηρεσιών του Δήμου Κομοτηνής, η οποία αποτελεί αναπόσπαστο μέρος της παρούσης.

Η προθεσμία για την διενέργεια του ανοικτού διαγωνισμού δεν πρέπει να είναι μικρότερη των είκοσι (20) ημερών από την ημερομηνία της τελευταίας υποχρεωτικής για τον Δήμο Κομοτηνής δημοσίευσης της περίληψης της διακήρυξης στον ελληνικό τύπο, σύμφωνα με την (α) περίπτωση της 1^{ης} παραγράφου του 10^{ου} άρθρου της Υπουργικής Απόφασης 11389/1993. Ημερομηνία της τελευταίας υποχρεωτικής για τον Δήμο Κομοτηνής δημοσίευσης της περίληψης της διακήρυξης στον ελληνικό τύπο είναι η 29/04/2014. Η δημοσίευση της περίληψης της διακήρυξης στην ιστοσελίδα του Δήμου Κομοτηνής www.komotini.gr για τουλάχιστον δέκα πέντε (15) ημέρες πριν τη διενέργεια του διαγωνισμού είναι υποχρεωτική σύμφωνα με το 38^ο άρθρο της Υπουργικής Απόφασης 14053/ΕΥΣ 1749/2008.

Το προκηρυσσόμενο έργο με τίτλο «Αντικατάσταση φωτιστικών και εγκατάσταση συστήματος διαχείρισης οδοφωτισμού στη Λεωφ. Ηρώων και στις οδούς Γ. Κονδύλη-Ν. Πλαστήρα για εξοικονόμηση ενέργειας στο Δήμο Κομοτηνής» θα βαρύνει τις πιστώσεις της πράξης με τίτλο «Εξοικονόμηση Ενέργειας Κομοτηνής» (Σ. Α. Ε. 061/8, κωδ. ΠΔΕ : 2012ΣΕ06180036, η οποία συγχρηματοδοτείται από το Ευρωπαϊκό Ταμείο Περιφερειακής Ανάπτυξης (Ε. Τ. Π. Α.), στο πλαίσιο του Άξονα Προτεραιότητας 04 «ΟΛΟΚΛΗΡΩΣΗ ΤΟΥ ΕΝΕΡΓΕΙΑΚΟΥ ΣΥΣΤΗΜΑΤΟΣ ΤΗΣ ΧΩΡΑΣ ΚΑΙ ΕΝΙΣΧΥΣΗ ΤΗΣ ΑΕΙΦΟΡΙΑΣ» του Επιχειρησιακού Προγράμματος «ΑΝΑΤΑΓΩΝΙΣΤΙΚΟΤΗΤΑ ΚΑΙ ΕΠΙΧΕΙΡΗΜΑΤΙΚΟΤΗΤΑ»

Στόχος του Ε. Τ. Π. Α. είναι να συνεισφέρει στη χρηματοδότηση συνδρομής για την τόνωση της οικονομικής και κοινωνικής συνοχής με τη μείωση των κυριότερων περιφερειακών ανισορροπιών μέσω της υποστήριξης της αναπτυξιακής και διαρθρωτικής προσαρμογής των περιφερειακών οικονομιών, συμπεριλαμβανομένης των βιομηχανικών περιφερειών που παρακμάζουν και των περιφερειών που υστερούν, και μέσω της διασυνοριακής, διακρατικής και διαπεριφερειακής συνεργασίας. Με τον τρόπο αυτόν το Ε. Τ. Π. Α. υλοποιεί τις προτεραιότητες της Κοινότητας, και ιδίως την ανάγκη ενίσχυσης της ανταγωνιστικότητας και της καινοτομίας, της δημιουργίας και της διατήρησης βιώσιμων θέσεων απασχόλησης, και εξασφάλισης βιώσιμης ανάπτυξης.

Οι προσφορές, επί ποινή αποκλεισμού, θα περιλαμβάνουν το σύνολο και όχι μέρος της ποσότητας του προς προμήθεια είδους.

Το αντικείμενο της σύμβασης θα διατηρηθεί αναλλοίωτο κατά την εκτέλεση της. Τυχόν τροποποιήσεις ή αλλαγές της σύμβασης επιτρέπονται, εφόσον δεν αλλοιώνουν το φυσικό αντικείμενο (είδος, ποσότητα, παραδοτέα) και πραγματοποιούνται με έγγραφη συμφωνία των συμβαλλόμενων μερών, η οποία θα αποτελεί Παράρτημα της αρχικής σύμβασης.

Αναθέτουσα αρχή : **Δήμος Κομοτηνής**

Δ/ση Δημαρχείου Κομοτηνής : Πλ. Βιζυηνού 1 (Τ. Κ. 69100)

Τηλ. : 2531352400, 2531352424

Fax : 2531082705

URL : www.komotini.gr

Άρθρο 1ο

Ισχύουσες διατάξεις

Η διενέργεια του διαγωνισμού και η εκτέλεση της παρούσας προμήθειας διέπονται από τις εξής διατάξεις :

- Τη με αριθμό 11389/ΦΕΚ 185 Β'/23-3-1993 απόφαση του Υπ. Εσωτερικών «Ενιαίος Κανονισμός Προμηθειών Οργανισμών Τοπικής Αυτοδιοίκησης (Ε. Κ. Π. Ο. Τ. Α.)».
- Το Ν. 2286/ΦΕΚ 19 Α'/1-2-1995 «Προμήθειες του Δημοσίου Τομέα και ρυθμίσεις συναφών θεμάτων».
- Το Ν. 3463/ΦΕΚ 114 Α/8-6-2006 «Κώδικας Δήμων και Κοινοτήτων».
- Το Ν. 2307/ΦΕΚ 13 Α'/15-6-1995 «Προσαρμογή νομοθεσίας αρμοδιότητας Υπουργείου Εσωτερικών στις διατάξεις για τη Νομαρχιακή Αυτοδιοίκηση και άλλες διατάξεις».
- Το Ν. 1797/ΦΕΚ 164 Α'/1988 «Προμήθειες του δημοσίου τομέα και ρυθμίσεις συναφών θεμάτων».
- Το Ν. 3548/ΦΕΚ 68 Α'/20-3-2007 «Καταχώρηση δημοσιεύσεων των φορέων του Δημοσίου στο νομαρχιακό και τοπικό Τύπο και άλλες διατάξεις».
- Το Ν. 3731/ΦΕΚ 263 Α'/23-12-2008 «Αναδιοργάνωση της δημοτικής αστυνομίας και ρυθμίσεις λοιπών θεμάτων αρμοδιότητας Υπουργείου Εσωτερικών» και ιδιαίτερα την 13^η παράγραφο του 20^{ου} άρθρου.
- Το Ν. 3801/ΦΕΚ 163 Α'/4-9-2009 «Ρυθμίσεις θεμάτων προσωπικού με σύμβαση εργασίας ιδιωτικού δικαίου αορίστου χρόνου και άλλες διατάξεις οργάνωσης και λειτουργίας της Δημόσιας Διοίκησης».
- Το Ν. 3852/ΦΕΚ 87 Α'/7-6-2010 «Νέα αρχιτεκτονική της αυτοδιοίκησης και της αποκεντρωμένης διοίκησης – Πρόγραμμα Καλλικράτης».
- Το Ν. 3861/ΦΕΚ 112 Α'/13-7-2010 «Ενίσχυση της διαφάνειας με την υποχρεωτική ανάρτηση νόμων και πράξεων των κυβερνητικών, διοικητικών και αυτοδιοικητικών οργάνων στο διαδίκτυο «Πρόγραμμα Διαύγεια» και άλλες διατάξεις».
- Το Π. Δ. 166/2003 (ΦΕΚ 138 Α'/5-6-2003) «Προσαρμογή της ελληνικής νομοθεσίας στην οδηγία 2000/35 της 29-6-2000 για την καταπολέμηση των καθυστερήσεων στις εμπορικές συναλλαγές».
- Το Ν. 4024/2011 (ΦΕΚ 226 Α'/27-10-2011) «Συνταξιοδοτικές ρυθμίσεις, ενιαίο μισθολόγιο - βαθμολόγιο, εργασιακή εφεδρεία και άλλες διατάξεις εφαρμογής του μεσοπρόθεσμου πλαισίου δημοσιονομικής στρατηγικής 2012-2015».
- Το 38^ο άρθρο της Υπουργικής Απόφασης συστήματος διαχείρισης με αριθμό 14053/ΕΥΣ 1749/2008 (ΦΕΚ 540 Β'/27-3-2008).
- Την Υπουργική Απόφαση με αριθμό Π1/2622/23-12-2013 (ΦΕΚ 3435 Β'/31-12-2013) «Εξαίρεση από την ένταξη στο Ενιαίο Πρόγραμμα Προμηθειών (Ε. Π. Π.) μέχρι 31.12.2014, προμηθειών που εντάσσονται σε συγχρηματοδοτούμενα επιχειρησιακά προγράμματα».

- Τη με αριθμό 4/2012 Απόφαση του Δημοτικού Συμβουλίου.
- Τη με αριθμό 92/2014 Απόφαση της Οικονομικής Επιτροπής.
- 1.2 Σχετικά με τα «αρμόδια όργανα» κ.λ.π. ισχύουν οι διατάξεις του 2^{ου} άρθρου του Ε. Κ. Π. Ο. Τ. Α.
- 1.3 Το Ν. 4152/ΦΕΚ 107 Α'/9-5-2013 «Επείγοντα μέτρα εφαρμογής των νόμων 4046/2012, 4093/2012 και 4127/2013» και ιδίως τη Ζ' παράγραφο του.
 - Το Ν. 4013/ΦΕΚ 204 Α'/15-9-2011 «Σύσταση ενιαίας Ανεξάρτητης Αρχής Δημοσίων Συμβάσεων και Κεντρικού Ηλεκτρονικού Μητρώου Δημοσίων Συμβάσεων – Αντικατάσταση του έκτου κεφαλαίου του Ν. 3588/2007 (πρωχευτικός κώδικας – Προπρωχευτική διαδικασία εξυγίανσης και άλλες διατάξεις».
 - Την Κοινή Υπουργική Απόφαση Π1/2380/18-12-2012 (ΦΕΚ 3400 Β'/20-12-2012) «Ρύθμιση των ειδικότερων θεμάτων λειτουργίας και διαχείρισης του Κεντρικού Ηλεκτρονικού Μητρώου Δημοσίων Συμβάσεων του Υπουργείου Ανάπτυξης, Ανταγωνιστικότητας, Υποδομών, Μεταφορών και Δικτύων».
 - Το Ν. 3614/2007 (ΦΕΚ 267 Α'/3-12-2007) «Διαχείριση, έλεγχος και εφαρμογή αναπτυξιακών παρεμβάσεων για την προγραμματική περίοδο 2007 – 2013».
 - Την Υπουργική Απόφαση με αριθμό Π1/2345/2013 (ΦΕΚ 688 Β'/26-3-2013) «Εξαίρεση από την ένταξη στο Ενιαίο Πρόγραμμα Προμηθειών (Ε. Π. Π.) μέχρι 31.12.2013, προμηθειών που εντάσσονται σε Συγχρηματοδοτούμενα Επιχειρησιακά Προγράμματα (ΕΣΠΑ)».
 - Το 4^ο άρθρο του Ν. 4203/2013 (ΦΕΚ 235 Α'/1-11-2013) «Ρυθμίσεις θεμάτων ανανεώσιμων πηγών ενέργειας και άλλες διατάξεις».
 - Το Ν. 3886/2010 (ΦΕΚ 173 Α'/30-9-2010) «Δικαστική προστασία κατά τη σύναψη δημοσίων συμβάσεων - Εναρμόνιση της ελληνικής νομοθεσίας με την Οδηγία 89/665/ΕΟΚ του Συμβουλίου της 21ης Ιουνίου 1989 (L 395) και την Οδηγία 92/13/ΕΟΚ του Συμβουλίου της 25ης Φεβρουαρίου 1992 (L 76), όπως τροποποιήθηκαν με την Οδηγία 2007/66/ΕΚ του Ευρωπαϊκού Κοινοβουλίου και του Συμβουλίου της 11ης Δεκεμβρίου 2007 (L 335)».
 - Το Π. Δ. 136/2011 (ΦΕΚ 267 Α'/31-12-2011) «Καθορισμός κατώτατου ύψους των δαπανών που ελέγχονται από το Ελεγκτικό Συνέδριο».
 - Το Π. Δ. 60/2007 (ΦΕΚ 64 Α'/16-3-2007) «Προσαρμογή της Ελληνικής Νομοθεσίας στις διατάξεις της Οδηγίας 2004/18/ΕΚ «περί συντονισμού των διαδικασιών σύναψης δημοσίων συμβάσεων έργων, προμηθειών και υπηρεσιών», όπως τροποποιήθηκε με την Οδηγία 2005/51/ΕΚ της Επιτροπής και την Οδηγία 2005/75/ΕΚ του Ευρωπαϊκού Κοινοβουλίου και του Συμβουλίου της 16ης Νοεμβρίου 2005».
 - Το Π. Δ. 118/2007 (ΦΕΚ 150 Α'/10-7-2007) «Κανονισμός Προμηθειών Δημοσίου (Κ. Π. Δ.)» για όσα θέματα δεν ρυθμίζονται με τον Ε. Κ. Π. Ο. Τ. Α. ή το Π. Δ. 60/2007.
 - Το Ν. 2690/9-3-1999 (ΦΕΚ 45 Α') «Κύρωση του Κώδικα Διοικητικής Διαδικασίας και άλλες διατάξεις».
 - Το Ν. 4155/2013

1.2 Σχετικά με τα «αρμόδια όργανα» κ.λ.π. ισχύουν οι διατάξεις του 2^{ου} άρθρου του Ε. Κ. Π. Ο. Τ. Α.

Άρθρο 2ο

Συμβατικά στοιχεία

Τα στοιχεία της σύμβασης τα οποία θα προσαρτηθούν σ' αυτήν, (με τη σειρά ισχύος τους) είναι :

- Η διακήρυξη της δημοπρασίας.
- Η συγγραφή υποχρεώσεων.
- Το τιμολόγιο και οι Τεχνικές Προδιαγραφές.
- Ο προϋπολογισμός προσφοράς και
- Ο ενδεικτικός προϋπολογισμός.

Όσοι συμμετέχουν, οφείλουν να αποδεικνύουν στην υπηρεσία που διενεργεί την προμήθεια τη φερεγγυότητα τους, την επαγγελματική τους αξιοπιστία, τη χρηματοπιστωτική και οικονομική κατάσταση τους, καθώς και τις τεχνικές δυνατότητές τους.

Άρθρο 3ο

Χρόνος και τόπος διεξαγωγής του διαγωνισμού

Ο διαγωνισμός θα γίνει στο Δημαρχείο Κομοτηνής, Πλ. Βιζυηνού 1, 69100 Κομοτηνή, **την 20/05 /2014 ημέρα Τρίτη και ώρα 10:30 έως 11:00** διάστημα κατά το οποίο οι υποψήφιοι δύνανται να υποβάλλουν τις προσφορές τους (και μετά τη λήξη του διαστήματος αυτού να παρίστανται στην δημόσια αποσφράγιση τους) αυτοπροσώπως ή μέσω νομίμως εξουσιοδοτημένου εκπροσώπου στην επιτροπή διενέργειας του διαγωνισμού, η οποία θα τις αποσφραγίσει. Επίσης, οι προσφορές με όλα τα απαραίτητα στοιχεία δύνανται να σταλούν ταχυδρομικά ή με άλλον τρόπο στο Δήμο **μέχρι και την προηγούμενη εργάσιμη ημέρα της διεξαγωγής του διαγωνισμού** στη Διεύθυνση : **Πλ. Βιζυηνού 1, 69100 Κομοτηνή, Γραφείο Πρωτοκόλλου, Ισόγειο.**

Προσφορές που κατατίθενται μετά την παραπάνω ημερομηνία και ώρα είναι εκπρόθεσμες και επιστρέφονται.

Άρθρο 4ο

Επιτροπή διαγωνισμού – Πληροφορίες

Η Επιτροπή διεξαγωγής του διαγωνισμού (παραλαβής, αποσφράγισης και αξιολόγησης προσφορών) για τις **προμήθειες του Δήμου Κομοτηνής** που γίνονται σύμφωνα με το 46^ο άρθρο της Υπουργικής Απόφασης 11389/ΦΕΚ 185 Β'/23-3-1993 «Ενιαίος Κανονισμός Προμηθειών Οργανισμών Τοπικής Αυτοδιοίκησης (Ε. Κ. Π. Ο. Τ. Α.)», το 26^ο άρθρο του Ν. 4024/2011, το Ν. 1797/1988 και τη με αριθμό 308/2013 Απόφαση του Δημοτικού Συμβουλίου (ΑΔΑ: ΒΛΓΞΩΛΟ-ΙΩΣ) αποτελείται από τους :

- α. Αθανάσιος Τσοχατζής, Πρόεδρος
 - β. Μαρία Σεραφείμ, Μέλος
 - γ. Πάσσου Δέσποινα, Μέλος
- Αναπληρωματικά μέλη Επιτροπής ορίζονται οι :
- α. Θεόδωρος Τσιρικούδης
 - β. Παναγιώτης Οκουμούσης
 - γ. Αλίκη Ξενοδοσίδου

Στην υπηρεσία του Δήμου Κομοτηνής που διενεργεί το διαγωνισμό, βρίσκονται η μελέτη και η διακήρυξη και εκεί μπορούν οι ενδιαφερόμενοι τις εργάσιμες ημέρες και ώρες, μέχρι και την προηγούμενη εργάσιμη ημέρα της διεξαγωγής του διαγωνισμού, να λαμβάνουν γνώση, χωρίς να απαιτείται η καταβολή ποσού για τη χορήγηση των σχετικών εγγράφων. Επίσης, θα παρέχεται ελεύθερη, άμεση και πλήρης πρόσβαση στη Συγγραφή Υποχρεώσεων και τα λοιπά τεύχη του παρόντος διαγωνισμού στην ιστοσελίδα του Δήμου Κομοτηνής www.komotini.gr.

Εφόσον ζητηθούν εμπρόθεσμα συμπληρωματικές πληροφορίες, σχετικές με τα έγγραφα του διαγωνισμού, αυτές παρέχονται έξι (6) τουλάχιστον ημέρες, πριν από την ημερομηνία που έχει ορισθεί για την υποβολή των προσφορών. Οι συμπληρωματικές πληροφορίες αποστέλλονται ή παραδίδονται το αργότερο τέσσερις (4) εργάσιμες ημέρες μετά τη λήψη της σχετικής αίτησης, σύμφωνα με τη (γ) περίπτωση της 1^{ης} παραγράφου της Υπουργικής Απόφασης 11389/1993.

Άρθρο 5ο

Γλώσσα σύνταξης των προσφορών (Υπ. Απ. 11389/1993 άρθρο 6)

Οι οικονομικές προσφορές, τα τεχνικά στοιχεία των προσφορών και όλα τα έγγραφα που απαιτούνται για την διενέργεια του διαγωνισμού και τη συμμετοχή σ' αυτόν συντάσσονται στην Ελληνική γλώσσα και θα είναι πλήρεις και σαφείς σ' όλα τα σημεία. Οποιαδήποτε ασάφεια θα ερμηνεύεται σε βάρος του προσφέροντος.

Άρθρο 6ο

Προέλευση (Υπ. Απ. 11389/1993 άρθρο 18)

Στο διαγωνισμό γίνονται δεκτές προσφορές που αφορούν τα υπό προμήθεια είδη, εγχώριας ή αλλοδαπής παραγωγής και προελεύσεως. Γίνονται δεκτές εταιρείες Ελληνικές ή χωρών της Ευρωπαϊκής Ένωσης, καθώς και συνεταιρισμοί ή ενώσεις εταιρειών που υποβάλλουν κοινή προσφορά.

Άρθρο 7ο

Δικαιολογητικά συμμετοχής (Υπ. Απ. 11389/1993 άρθρο 7)

Οι δικαιούμενοι συμμετοχής στον διαγωνισμό υποβάλλουν μαζί με την προσφορά τους και τα εξής δικαιολογητικά (η μη τήρηση οποιουδήποτε από τους όρους του άρθρου αυτού αυτοδικαίως επιφέρει **ποινή αποκλεισμού** της αντίστοιχης προσφοράς) :

α. Οι Έλληνες πολίτες.

- 7.1 Εγγυητική επιστολή συμμετοχής στο διαγωνισμό που είναι το 5 % επί της συνολικής ενδεικτικά προϋπολογισθείσας από την υπηρεσία δαπάνης, συμπεριλαμβανομένου του Φ. Π. Α.
- 7.2 Απόσπασμα ποινικού μητρώου, έκδοσης τουλάχιστον του τελευταίου τριμήνου, από το οποίο προκύπτει ότι δεν έχουν καταδικασθεί για αδίκημα σχετικό με την άσκηση της επαγγελματικής τους δραστηριότητας.
- 7.3 Υπεύθυνη δήλωση του Ν. 1599/1986, στην οποία θα δηλώνουν όλους τους οργανισμούς κοινωνικής ασφάλισης στους οποίους οφείλουν να καταβάλλουν εισφορές για το απασχολούμενο σε αυτούς προσωπικό.
- 7.4 Πιστοποιητικό αρμόδιας δικαστικής ή διοικητικής αρχής από το οποίο να προκύπτει ότι δεν τελούν υπό πτώχευση, εκκαθάριση, αναγκαστική διαχείριση, πτωχευτικό συμβιβασμό ή άλλη ανάλογη κατάσταση και επίσης ότι δεν τελούν υπό διαδικασία κήρυξης σε πτώχευση ή έκδοσης απόφασης αναγκαστικής εκκαθάρισης ή αναγκαστικής διαχείρισης ή πτωχευτικού συμβιβασμού ή υπό άλλη ανάλογη διαδικασία.
- 7.5 Πιστοποιητικά όλων των οργανισμών κοινωνικής ασφάλισης (**ασφαλιστικές ενημερότητες**) τόσο για τους ίδιους τους εργοδότες όσο και για όλο το απασχολούμενο σε αυτούς προσωπικό, από τα οποία να προκύπτουν ότι είναι ενήμεροι ως προς τις υποχρεώσεις τους που αφορούν την καταβολή των εισφορών κοινωνικής ασφάλισης σε αυτούς τους οργανισμούς κατά την ημερομηνία διενέργειας του διαγωνισμού. Από τα περιεχόμενα των πιστοποιητικών χρειάζεται να προκύπτει σαφώς η διάρκεια ισχύος τους, έτσι ώστε να είναι ξεκάθαρο ότι τα πιστοποιητικά αυτά είναι σε ισχύ τουλάχιστον ως και την καταληκτική ημερομηνία υποβολής των προσφορών.
- 7.6 Πιστοποιητικό που εκδίδεται από αρμόδια κατά περίπτωση αρχή, από το οποίο να προκύπτει ότι είναι ενήμεροι ως προς τις φορολογικές τους υποχρεώσεις (**φορολογική ενημερότητα** για κάθε νόμιμη χρήση), το οποίο χρειάζεται να είναι σε ισχύ τουλάχιστον ως και την καταληκτική ημερομηνία υποβολής των προσφορών.
Σε περίπτωση εγκατάστασής τους στην αλλοδαπή, τα δικαιολογητικά των παραπάνω εδαφίων 7.4, 7.5 και 7.6 εκδίδονται με βάση την ισχύουσα νομοθεσία της χώρας που είναι εγκατεστημένοι, από την οποία και εκδίδεται το σχετικό πιστοποιητικό.
- 7.7 Πιστοποιητικό του οικείου Επιμελητηρίου με το οποίο θα πιστοποιείται η εγγραφή τους σ' αυτό και το ειδικό επάγγελμά τους ή βεβαίωση άσκησης επαγγέλματος από αρμόδια δημόσια αρχή, που θα έχουν εκδοθεί το πολύ έξι (6) μήνες πριν από την διενέργεια του διαγωνισμού.

β. ΟΙ ΑΛΛΟΔΑΠΟΙ

Τα ως άνω για τους Έλληνες πολίτες αλλά με έκδοση της χώρας εγκατάστασής τους.

γ. ΤΑ ΝΟΜΙΚΑ ΠΡΟΣΩΠΑ ΗΜΕΔΑΠΑ Η ΑΛΛΟΔΑΠΑ

Όλα τα παραπάνω δικαιολογητικά, εκτός του αποσπάσματος ποινικού μητρώου, με την ακόλουθη τροποποίηση όσον αφορά τα πιστοποιητικά του εδαφίου 7.5 :

Πιστοποιητικά όλων των οργανισμών κοινωνικής ασφάλισης (**ασφαλιστικές ενημερότητες**), από τα οποία να προκύπτουν ότι είναι ενήμεροι ως προς τις υποχρεώσεις τους που αφορούν την καταβολή των εισφορών κοινωνικής ασφάλισης σε αυτούς τους οργανισμούς κατά την ημερομηνία διενέργειας του διαγωνισμού. Από τα περιεχόμενα των πιστοποιητικών χρειάζεται να προκύπτει σαφώς η διάρκεια ισχύος τους, έτσι ώστε να είναι ξεκάθαρο ότι τα πιστοποιητικά αυτά είναι σε ισχύ τουλάχιστον ως και την καταληκτική ημερομηνία υποβολής των προσφορών.

Οι ομόρρυθμες και ετερόρρυθμες εταιρείες (Ο. Ε. και Ε. Ε.) θα προσκομίσουν πιστοποιητικά όλων των οργανισμών κοινωνικής ασφάλισης τόσο για όλα τα μέλη τους όσο και για όλο το απασχολούμενο σε αυτές προσωπικό.

Οι ανώνυμες εταιρείες (Α. Ε.) και οι εταιρείες περιορισμένης ευθύνης (Ε. Π. Ε.) θα προσκομίσουν πιστοποιητικά όλων των οργανισμών κοινωνικής ασφάλισης για όλο το απασχολούμενο σε αυτές προσωπικό.

δ. ΟΙ ΣΥΝΕΤΑΙΡΙΣΜΟΙ

- α) Εγγυητική επιστολή συμμετοχής ως ανωτέρω.
- β) Βεβαίωση εποπτεύουσας αρχής ότι ο συνεταιρισμός λειτουργεί νόμιμα.
- γ) Δικαιολογητικά όπως των εδαφίων 7.3, 7.4, 7.5 και 7.6 ανωτέρω.
- ε. Οι ενώσεις υποψήφιων προμηθευτών που υποβάλλουν κοινή προσφορά :
 - 1. Όλα τα παραπάνω δικαιολογητικά για κάθε υποψήφιο προμηθευτή που συμμετέχει στην ένωση.
 - 2. Πιστοποιητικό σκοπιμότητας του ΕΟΜΜΕΧ για ενώσεις προμηθευτών που αποτελούνται από μικρομεσαίες μεταποιητικές επιχειρήσεις (ΜΜΕ) ή παραγωγικούς αστικούς συνεταιρισμούς στις οποίες μετέχουν και επιχειρήσεις του εσωτερικού ή του εξωτερικού είτε μεγαλύτερου μεγέθους είτε με μη μεταποιητική δραστηριότητα και εφόσον οι εργασίες που θα εκτελεσθούν από τις ΜΜΕ ή τους παραγωγικούς αστικούς συνεταιρισμούς αντιπροσωπεύουν ποσοστό μεγαλύτερο από 50 %. Το πιστοποιητικό αυτό μπορεί να υποβληθεί και μετά την υποβολή της προσφοράς μέσα σε 15 ημέρες από την ημερομηνία διενέργειας του διαγωνισμού.
- 7.8 Εφόσον οι προμηθευτές συμμετέχουν στους διαγωνισμούς με εκπροσώπους τους υποβάλλουν βεβαίωση εκπροσώπησης, βεβαιουμένου του γνήσιου της υπογραφής του εκπροσωπούμενου από αρμόδια δικαστική ή διοικητική αρχή ή συμβολαιογράφο.
- 7.9 Αν σε κάποια χώρα δεν εκδίδονται τα παραπάνω πιστοποιητικά ή έγγραφα ή δεν καλύπτουν όλες τις παραπάνω περιπτώσεις, μπορούν να αντικατασταθούν από ένορκη δήλωση του προμηθευτή που γίνεται ενώπιον δικαστικής ή διοικητικής αρχής ή συμβολαιογράφου. Για τους προμηθευτές που στη χώρα τους δεν προβλέπεται από το νόμο ένορκη δήλωση, αυτό μπορεί να αντικατασταθεί με υπεύθυνη δήλωση, βεβαιωμένου του γνήσιου της υπογραφής του δηλούντος από αρμόδια δικαστική ή διοικητική αρχή ή συμβολαιογράφο (βλ. 6^η παράγραφο του 7^{ου} άρθρου της Υπ. Απ. 11389/1993).
- 7.10 Μαζί με τα προαναφερόμενα δικαιολογητικά χρειάζεται να προσκομίζονται τα απαραίτητα νομιμοποιητικά έγγραφα εκπροσώπησης, **με ποινή αποκλεισμού** σε αντίθετη περίπτωση.
- 7.11 Τα νομιμοποιητικά έγγραφα εκπροσώπησης θα συνοδεύονται, **με ποινή αποκλεισμού** σε αντίθετη περίπτωση, με πιστοποιητικό περί μη τροποποίησης, το οποίο θα έχει εκδοθεί το πολύ ένα (1) μήνα πριν από την διενέργεια του διαγωνισμού, ώστε να εξασφαλίζεται ότι δεν έχει πραγματοποιηθεί άλλη μεταβολή στην εταιρική κατάσταση ύστερα από το τελευταίο καταστατικό ή Φ. Ε. Κ. που έχει κατατεθεί.
- 7.12 Επίσης, οι συμμετέχοντες πρέπει, **με ποινή αποκλεισμού** σε αντίθετη περίπτωση, να καταθέσουν με τα δικαιολογητικά και τις προσφορές τους, υπεύθυνη δήλωση του Ν. 1599/1986 του διαγωνιζόμενου ότι έχει λάβει γνώση των τεχνικών προδιαγραφών, των όρων της παρούσας διακήρυξης και των σχετικών με αυτήν διατάξεων και κείμενων νόμων και τους αποδέχεται πλήρως και ανεπιφύλακτα ή ότι δεν αποδέχεται έναν ή περισσότερους όρους, τους οποίους και θα αναφέρει.

ΔΙΕΥΚΡΙΝΙΣΕΙΣ ΓΙΑ ΤΙΣ ΥΠΕΥΘΥΝΕΣ ΔΗΛΩΣΕΙΣ (οι οποίες χρειάζεται να τηρούνται από τους υποψήφιους προμηθευτές, **με ποινή αποκλεισμού** σε αντίθετη περίπτωση)

- Οι υπεύθυνες δηλώσεις που υπογράφονται μόνο από τον ίδιο τον υποψήφιο προμηθευτή ως φυσικό πρόσωπο χρειάζεται να φέρουν μόνο το γνήσιο της υπογραφής.

- Όταν ο υποψήφιος προμηθευτής είναι νομικό πρόσωπο (Α. Ε., Ε. Π. Ε., Ο. Ε. ή Ε. Ε.) και ο υπογράφων τις υπεύθυνες δηλώσεις ενεργεί ως νόμιμος εκπρόσωπος της εταιρείας, θα υπογράψει οπωσδήποτε κάτω από την εταιρική επωνυμία (σφραγίδα εταιρείας και υπογραφή).
- Οι δηλώσεις χρειάζεται οπωσδήποτε να έχουν τα πλήρη στοιχεία του υπογράφοντος (ονοματεπώνυμο, ονοματεπώνυμα πατέρα και μητέρας, ημερομηνία και τόπος γέννησης, αριθμό δελτίου ταυτότητας, τηλέφωνο, τόπος και διεύθυνση κατοικίας κ. τ. λ.), ώστε να είναι σωστές και πλήρεις σε στοιχεία υπεύθυνες δηλώσεις του Ν. 1599/1986.

Δικαιολογητικά που πρέπει να καταθέσουν οι Έλληνες πολίτες ή οι αλλοδαποί με την προσφορά τους

Δικαιολογητικά ή δηλώσεις	Άρθρο διακήρυξης
Εγγυητική επιστολή συμμετοχής	7.1
Απόσπασμα ποινικού μητρώου	7.2
Δήλωση του Ν.1599/1986 για ασφαλιστικούς φορείς	7.3
Πιστοποιητικά αρμόδιας δικαστικής ή διοικητικής αρχής	7.4
Ασφαλιστικές ενημερότητες	7.5
Φορολογική ενημερότητα	7.6
Πιστοποιητικό εγγραφής από το οικείο επιμελητήριο	7.7
Βεβαίωση εκπροσώπησης	7.8
Νομιμοποιητικά έγγραφα εκπροσώπησης	7.10
Πιστοποιητικό περί μη τροποποίησης	7.11
Δήλωση του Ν.1599/1986 αποδοχής όρων διακήρυξης	7.12

Δικαιολογητικά που πρέπει να καταθέσουν τα ημεδαπά ή αλλοδαπά Νομ. Πρόσωπα με την προσφορά τους

Δικαιολογητικά ή δηλώσεις	Άρθρο διακήρυξης
Εγγυητική επιστολή συμμετοχής	7.1
Δήλωση του Ν.1599/1986 για ασφαλιστικούς φορείς	7.3
Πιστοποιητικά αρμόδιας δικαστικής ή διοικητικής αρχής	7.4
Ασφαλιστικές ενημερότητες	7.5
Φορολογική ενημερότητα	7.6
Πιστοποιητικό εγγραφής από το οικείο επιμελητήριο	7.7
Βεβαίωση εκπροσώπησης	7.8
Νομιμοποιητικά έγγραφα εκπροσώπησης	7.10
Πιστοποιητικό περί μη τροποποίησης	7.11
Δήλωση του Ν.1599/1986 αποδοχής όρων διακήρυξης	7.12

Δικαιολογητικά που πρέπει να καταθέσουν οι συνεταιρισμοί με την προσφορά τους

Δικαιολογητικά ή δηλώσεις	Άρθρο διακήρυξης
Εγγυητική επιστολή συμμετοχής	7.1
Δήλωση του Ν.1599/1986 για ασφαλιστικούς φορείς	7.3
Πιστοποιητικά αρμόδιας δικαστικής ή διοικητικής αρχής	7.4
Ασφαλιστικές ενημερότητες	7.5
Φορολογική ενημερότητα	7.6
Βεβαίωση εποπτεύουσας αρχής ότι ο συνεταιρισμός λειτουργεί νόμιμα	7 παρ. δ περιπτ. β
Βεβαίωση εκπροσώπησης	7.8
Νομιμοποιητικά έγγραφα εκπροσώπησης	7.10
Πιστοποιητικό περί μη τροποποίησης	7.11
Δήλωση του Ν.1599/1986 αποδοχής όρων διακήρυξης	7.12

Δικαιολογητικά που πρέπει να καταθέσει κάθε υποψήφιος προμηθευτής που συμμετέχει σε ένωση με την προσφορά της ένωσης (το πιστοποιητικό της 2ης περίπτωσης της παραγράφου (ε) του 7ου άρθρου αφορά το σύνολο της ένωσης)

Δικαιολογητικά ή δηλώσεις	Άρθρο διακήρυξης
Εγγυητική επιστολή συμμετοχής	7.1
Απόσπασμα ποινικού μητρώου (όχι για Νομικά Πρόσωπα)	7.2
Δήλωση του Ν.1599/1986 για ασφαλιστικούς φορείς	7.3
Πιστοποιητικά αρμόδιας δικαστικής ή διοικητικής αρχής	7.4
Ασφαλιστικές ενημερότητες	7.5
Φορολογική ενημερότητα	7.6
Πιστοποιητικό εγγραφής από το οικείο επιμελητήριο	7.7
Πιστοποιητικό σκοπιμότητας του ΕΟΜΜΕΧ	7 παρ. ε περιπτ. 2
Βεβαίωση εκπροσώπησης	7.8
Νομιμοποιητικά έγγραφα εκπροσώπησης	7.10
Πιστοποιητικό περί μη τροποποίησης	7.11
Δήλωση του Ν.1599/1986 αποδοχής όρων διακήρυξης	7.12

Άρθρο 8ο

Εγγυήσεις

8.1 Εγγύηση συμμετοχής (Υπ. Απ. 11389/1993 άρθρο 26 παρ. 1)

- α) Η εγγύηση για την συμμετοχή στην δημοπρασία **ορίζεται σε ποσοστό 5 %** του συνολικού προϋπολογισμού της προμήθειας συμπεριλαμβανόμενου του Φ. Π. Α. 23 % (δηλαδή **τουλάχιστον 10.947,45 €**) και βεβαιώνεται με την προσκόμιση ισόποσου γραμματίου του Ταμείου Παρακαταθηκών και Δανείων ή άλλου αναγνωρισμένου ιδρύματος ή εγγυητικής επιστολής αναγνωρισμένης Τράπεζας που θα έχει συνταχθεί κατά τον ισχύοντα τύπο για δημόσιο διαγωνισμό.
- β) Για την εγγύηση συμμετοχής ως συνολικός «προϋπολογισμός» της προμήθειας νοείται ο **ενδεικτικός προϋπολογισμός της μελέτης** και όχι η προσφορά του διαγωνιζομένου.
- γ) Η εγγύηση συμμετοχής που αφορά τον προμηθευτή στον οποίο κατακυρώθηκε ή ανατέθηκε η προμήθεια, επιστρέφεται μετά την κατάθεση της προβλεπόμενης εγγύησης καλής εκτέλεσης, ύστερα από την υπογραφή της σύμβασης. Οι εγγυήσεις των υπολοίπων προμηθευτών που έλαβαν μέρος στον διαγωνισμό επιστρέφονται ύστερα από την ανακοίνωση της κατακύρωσης ή της ανάθεσης.
- δ) Προσφορές χωρίς εγγύηση ή χωρίς την προσήκουσα, κατά τα ανωτέρω, εγγύηση απορρίπτονται ως απαράδεκτες και δε λαμβάνονται υπ' όψιν.
- ε) Οι εγγυήσεις συμμετοχής, ανεξάρτητα από το όργανο που τις εκδίδει, πρέπει απαραίτητα να αναφέρουν και τα ακόλουθα :
1. Την ημερομηνία έκδοσης.
 2. Τον εκδότη.
 3. Τον Οργανισμό Τοπικής Αυτοδιοίκησης προς τον οποίο απευθύνεται (Δήμος ΚΟΜΟΤΗΝΗΣ).
 4. Τον αριθμό της εγγυητικής επιστολής.
 5. Το ποσόν που καλύπτει η εγγύηση.
 6. Την πλήρη επωνυμία και την διεύθυνση του προμηθευτή υπέρ του οποίου εκδίδεται η εγγύηση.
 7. Τον αριθμό πρωτοκόλλου της σχετικής διακήρυξης και την ημερομηνία διεξαγωγής του διαγωνισμού.
 8. Ότι η εγγύηση παρέχεται ανέκκλητα και ανεπιφύλακτα, ο δε εκδότης παραιτείται του δικαιώματος της διαίρεσης και της διζήσεως.
 9. Ότι το ποσόν της εγγύησης τηρείται στην διάθεση του Δήμου και ότι θα καταβληθεί ολικά ή μερικά χωρίς καμία από μέρους του εκδότη αντίρρηση ή ένσταση και χωρίς να ερευνηθεί το βάσιμο ή μη της απαίτησης, μέσα σε τρεις (3) ημέρες από την απλή έγγραφη ειδοποίηση.
 10. Ότι σε περίπτωση κατάπτωσης της εγγύησης, το ποσόν της κατάπτωσης υπόκειται σε πάγιο τέλος χαρτοσήμου.

11. Την ημερομηνία λήξης της ισχύος της εγγύησης. Ο χρόνος ισχύος της εγγύησης πρέπει να είναι μεγαλύτερος από το χρόνο ισχύος προσφοράς που ζητά η παρούσα διακήρυξη κατά τουλάχιστον ένα (1) μήνα.
12. Ότι ο εκδότης της εγγύησης υποχρεούται να προβεί στην παράταση της ισχύος της, ύστερα από απλό έγγραφο του Δήμου. Το σχετικό αίτημα πρέπει να γίνει πριν από την ημερομηνία λήξης της εγγύησης.

8.2 Εγγύηση καλής εκτέλεσης (Υπ. Απ. 11389/1993 άρθρο 26 παρ. 2)

Η εγγύηση καλής εκτέλεσης ορίζεται σε ποσοστό **δέκα τοις εκατό (10 %)** επί του συμβατικού προϋπολογισμού της προμήθειας που θα προκύψει από την προσφορά του αναδόχου, δηλαδή :

- α) Ο προμηθευτής στον οποίο έγινε η κατακύρωση υποχρεούται να καταθέσει εγγύηση καλής εκτέλεσης των όρων της σύμβασης, το ύψος της οποίας ανέρχεται σε ποσοστό 10 % της συνολικής συμβατικής αξίας χωρίς τον Φ. Π. Α., εκτός αν ορίζεται διαφορετικά στην διακήρυξη.
- β) Η εγγύηση κατατίθεται προ ή κατά την υπογραφή της σύμβασης.
- γ) Οι εγγυήσεις καλής εκτέλεσης, ανεξάρτητα από το όργανο που τις εκδίδει, πρέπει απαραίτητα να αναφέρουν ότι αναφέρουν και οι εγγυήσεις συμμετοχής (βλ. παράγραφο 8.1 παραπάνω), με τις εξής διαφοροποιήσεις :
 1. Δεν θα αναφέρουν τον αριθμό πρωτοκόλλου της σχετικής διακήρυξης και την ημερομηνία διεξαγωγής του διαγωνισμού.
 2. Θα αναφέρουν τα προς προμήθεια υλικά.
 3. Όσον αφορά το χρόνο ισχύος της εγγύησης καλής εκτέλεσης, αυτός θα πρέπει να είναι μεγαλύτερος από τον συμβατικό χρόνο παράδοσης, κατά τον χρόνο που με βάση τη σύμβαση ο αγοραστής υποχρεούται στην παραλαβή, κατά δύο (2) μήνες.

Η εγγυητική καλής εκτέλεσης επιστρέφεται μετά την οριστική ποσοτική και ποιοτική παραλαβή των ειδών και ύστερα από την εκκαθάριση των τυχόν απαιτήσεων από τους δύο συμβαλλόμενους. Εάν στο πρωτόκολλο παραλαβής αναφέρονται παρατηρήσεις ή υπάρχει εκπρόθεσμη παράδοση, η παραπάνω σταδιακή αποδέσμευση γίνεται μετά την αντιμετώπιση, κατά τα προβλεπόμενα, των παρατηρήσεων και του εκπρόθεσμου.

8.3 Εγγύηση καλής λειτουργίας (Υπ. Απ. 11389/1993 άρθρο 26 παρ. 5)

Για τα προς προμήθεια είδη, η εγγύηση καλής εκτέλεσης επιστρέφεται μετά την οριστική παραλαβή των ειδών και αντικαθίσταται με **εγγύηση καλής λειτουργίας ύψους 2 %** της συμβατικής δαπάνης. Ο συμβατικός χρόνος εγγύησης καλής λειτουργίας θα είναι ίσος με τον χρόνο εγγύησης καλής λειτουργίας που αναφέρεται στην προσφορά του προμηθευτή, δηλαδή **τουλάχιστον πέντε (5) ημερολογιακά έτη, με ποινή αποκλεισμού** σε περίπτωση που ο αντίστοιχος χρόνος σε προσφορά υποψήφιου προμηθευτή είναι μικρότερος, και θα συνοδεύεται από την παροχή δωρεάν συντήρησης των προς προμήθεια φωτιστικών σωμάτων στη διάρκειά του. Ο χρόνος ισχύος της εγγύησης καλής λειτουργίας πρέπει να είναι μεγαλύτερος από το συμβατικό χρόνο εγγύησης καλής λειτουργίας κατά τρεις (3) μήνες.

Ο κάθε προμηθευτής εγγυάται αυτοτελώς την καλή και προσήκουσα λειτουργία των φωτιστικών σωμάτων που προμηθεύει κατά το συμβατικό χρόνο εγγύησης καλής λειτουργίας.

Είναι υπεύθυνος για τη χωρίς καθυστέρηση με δικά του έξοδα αποκατάσταση κάθε ελαττώματος που αποφαίνεται την περίοδο αυτή (βλ. πιο αναλυτικά στο 11^ο άρθρο παρακάτω), εκτός αν μπορέσει να αποδείξει ότι τα ελαττώματα προέρχονται από αίτια που δεν έχουν σχέση με σφάλματα στην κατασκευή, στα υλικά, στη σχεδίαση ή στην υλοποίηση.

Αν ελαττώματα κατά τη διάρκεια της περιόδου αυτής συνεπάγονται στην αχρηστία μέρους ή του συνόλου των προς προμήθεια ειδών, ο προμηθευτής προβαίνει σε αντικαταστάσεις χωρίς επιβάρυνση του Δήμου.

Ο Δήμος πληροφορεί τον προμηθευτή ως προς το είδος και την έκταση κάθε ελαττώματος μόλις αυτό γίνει εμφανές. Αν ο προμηθευτής δεν αποκαταστήσει το ελάττωμα χωρίς καθυστέρηση, ο Δήμος μπορεί να φροντίσει για την αποκατάσταση του ελαττώματος από τρίτον, με κίνδυνο και δαπάνη του προμηθευτή.

Ο προμηθευτής υποχρεούται να διενεργεί προληπτική συντήρηση, η οποία μπορεί να είναι πέραν του ωραρίου κανονικής λειτουργίας του Δήμου.

Άρθρο 9°

Τρόπος κατάθεσης προσφορών (Υπ. Απ. 11389/1993 άρθρο 11)

- 9.1 Όσοι επιθυμούν να λάβουν μέρος στο διαγωνισμό πρέπει να καταθέσουν έγγραφες προσφορές μέσα στην προθεσμία που ορίζεται από την σχετική διακήρυξη.
- 9.2 Οι προσφορές παραλαμβάνονται από την αρμόδια υπηρεσία που διενεργεί το διαγωνισμό.
- 9.3 Οι προσφορές μπορεί επίσης να αποστέλλονται στην υπηρεσία με οποιοδήποτε τρόπο και παραλαμβάνονται με απόδειξη, με την απαραίτητη όμως προϋπόθεση ότι αυτές θα περιέρχονται στην υπηρεσία μέχρι την προηγούμενη της ημερομηνίας διενέργειας του διαγωνισμού.
- 9.4 Στις περιπτώσεις που οι υποβαλλόμενες ή οι ταχυδρομικά αποστελλόμενες προσφορές δεν πληρούν τα οριζόμενα από τις διατάξεις των προηγούμενων παραγράφων του παρόντος άρθρου δεν λαμβάνονται υπόψη.
- 9.5 Προσφορές που περιέρχονται στην υπηρεσία με οποιονδήποτε τρόπο πριν την διενέργεια του διαγωνισμού, δεν αποσφραγίζονται αλλά παραδίδονται στα αρμόδια όργανα που παραλαμβάνουν τις προσφορές προ της εκπνοής της προθεσμίας που καθορίζεται από τη διακήρυξη, προκειμένου να αποσφραγισθούν μαζί με τις άλλες που κατατέθηκαν με την προαναφερόμενη διαδικασία. Επίσης επιστρέφονται χωρίς να αποσφραγιστούν οι προσφορές που υποβάλλονται ή περιέρχονται στην υπηρεσία με οποιοδήποτε τρόπο εκπρόθεσμα.
- 9.6 Στον φάκελο κάθε προσφοράς πρέπει να αναγράφονται ευκρινώς :
 - α. Η λέξη ΠΡΟΣΦΟΡΑ με κεφαλαία γράμματα.
 - β. Προς το Δήμο Κομοτηνής, Επιτροπή Διενέργειας Διαγωνισμού.
 - γ. Ο τίτλος της προμήθειας.
 - δ. Ο αριθμός της διακήρυξης.
 - ε. Η ημερομηνία διενέργειας του διαγωνισμού.
 - στ. Τα στοιχεία του αποστολέα.

Άρθρο 10ο

Προσφορές (Υπ. Απ. 11389/1993 άρθρο 12)

- 10.1 **Με ποινή να μην γίνουν αποδεκτές οι προσφορές υποβάλλονται σε δύο αντίγραφα (ένα πρωτότυπο και ένα φωτοαντίγραφο εκ του πρωτοτύπου)** μέσα σε φάκελο καλά σφραγισμένο, ο οποίος θα φέρει τις ενδείξεις που αναφέρονται στο παραπάνω 9° άρθρο της παρούσης. Προσφορές που υποβάλλονται ανοικτές, δεν γίνονται αποδεκτές. Μέσα στο φάκελο προσφοράς τοποθετούνται όλα τα σχετικά με την προσφορά στοιχεία και ειδικότερα ως εξής (περίπτωση που ο διαγωνισμός γίνεται με κριτήριο τη χαμηλότερη τιμή) :

Στον κυρίως φάκελο προσφοράς τοποθετούνται όλα τα ζητούμενα δικαιολογητικά, η εγγύηση συμμετοχής και τα τεχνικά στοιχεία της προσφοράς, όλα σε δύο αντίγραφα. Τα οικονομικά στοιχεία της προσφοράς τοποθετούνται σε δύο αντίγραφα σε χωριστό σφραγισμένο φάκελο, μέσα στον κυρίως φάκελο, με την ένδειξη «ΟΙΚΟΝΟΜΙΚΗ ΠΡΟΣΦΟΡΑ».
- 10.2 Ο φάκελος οικονομικής προσφοράς θα φέρει τις ενδείξεις του κυρίως φακέλου.
- 10.3 Οι προσφορές δεν πρέπει να έχουν ξέσματα, σβησίματα, προσθήκες, διορθώσεις. Εάν υπάρχει στην προσφορά οποιαδήποτε διόρθωση, αυτή πρέπει να είναι καθαρογραμμένη και μονογραμμένη από τον προσφέροντα, η δε επιτροπή διενέργειας του διαγωνισμού παραλαμβάνει και αποσφραγίζει τις προσφορές και κατά τον έλεγχο καθαρογράφει την τυχόν διόρθωση και μονογράφει και σφραγίζει αυτή. Η προσφορά απορρίπτεται όταν υπάρχουν σ' αυτή διορθώσεις οι οποίες την καθιστούν ασαφή κατά την κρίση του οργάνου αξιολόγησης των προσφορών.
- 10.4 Μετά την κατάθεση της προσφοράς δεν γίνεται αποδεκτή αλλά απορρίπτεται ως απαράδεκτη κάθε διευκρίνιση, τροποποίηση ή απόκρουση όρου της διακήρυξης ή της προσφοράς. Διευκρινίσεις δίνονται από τον προσφεύγοντα μόνο όταν ζητούνται από την επιτροπή διαγωνισμού, είτε ενώπιον

της είτε ύστερα από έγγραφο της υπηρεσίας. Από τις διευκρινίσεις που δίνονται σύμφωνα με τα παραπάνω, λαμβάνονται υπόψη μόνο εκείνες που αναφέρονται στα σημεία που ζητήθηκαν.

Άρθρο 11ο

Πιστοποιητικά και διασφαλίσεις που απαιτούνται επί ποινή αποκλεισμού

Κάθε υποψήφιος προμηθευτής χρειάζεται να προσκομίσει υποχρεωτικά με τα τεχνικά στοιχεία της προσφοράς του όλα τα ακόλουθα πιστοποιητικά και διασφαλίσεις, **με ποινή αποκλεισμού** σε αντίθετη περίπτωση :

- Πιστοποιητικό ISO 9001:2008 του κατασκευαστή.
- Πιστοποιητικό συμμόρφωσης του φωτιστικού κατά ENEC ή, σε περίπτωση που δεν υπάρχει πιστοποιητικό συμμόρφωσης κατά ENEC :
Πιστοποιητικό συμφωνίας με EN 60598-1 (Γενικό Πρότυπο Φωτιστικών).
EN 60598-/- (Ειδικό Πρότυπο της Κατηγορίας).
EN 55015 / EN 61547 (Πρότυπο ραδιοαποβλήτων ατρωσίας ηλεκτρομαγνητικής συμβατότητας).
EN 61000-2-3/EN61000-3-3 (Εκπομπών Αρμονικών και Διακυμάνσεων).
- Πιστοποιητικό συμφωνίας με EN 62471 (Πρότυπο φωτοβιολογικής (photobiological) καταλληλότητας).
- Υπεύθυνη Δήλωση του κατασκευαστή των φωτιστικών αναφορικά με την διάρκεια ζωής
- Τρόπο και σύστημα προστασίας από υπερθέρμανση.
- Πλήρη φωτοτεχνικά στοιχεία (σε ηλεκτρονική μορφή δηλ. αρχείο .ldt ή .es κατάλληλο για την άμεση χρησιμοποίηση σε ανοικτά προγράμματα υπολογισμών πχ Dialux, Relux κλπ), που να συνοδεύονται από την αντίστοιχη βεβαίωση (hard copy) του φωτομετρικού εργαστηρίου όπου έλαβε χώρα η μέτρηση των φωτιστικών.
- Φωτοτεχνική μελέτη για την **Λεωφ. Ηρώων και τις οδούς Γ. Κονδύλη-Ν. Πλαστήρα**, όπου θα φαίνονται τα φωτοτεχνικά αποτελέσματα του προτεινόμενου φωτιστικού σώματος. Μετά την ολοκλήρωση της παρούσας προμήθειας, ο Δήμος έχει το δικαίωμα να ζητήσει από τον ανάδοχο να καλέσει ανεξάρτητο πιστοποιημένο φορέα, με ευθύνη και έξοδα του αναδόχου, ο οποίος φορέας θα πραγματοποιήσει μετρήσεις παρουσία και αρμοδίων υπαλλήλων του Δήμου, οι οποίες θα επιβεβαιώνουν την πλήρη εκπλήρωση των φωτομετρικών στοιχείων που απαιτούνται από τις Τεχνικές Προδιαγραφές.
- Εγγύηση καλής λειτουργίας για πέντε (5) τουλάχιστον χρόνια. Οι προσφέροντες θα αναφέρουν το χρόνο και τους όρους εγγύησης των προσφερόμενων φωτιστικών σωμάτων. Ως ελάχιστος χρόνος εγγύησης ορίζονται για τον εξοπλισμό τα 5 έτη, από την οριστική παραλαβή της προμήθειας. Οι υπηρεσίες εγγύησης παρέχονται δωρεάν και στα πλαίσια αυτά ο Ανάδοχος θα αναλαμβάνει :
 - Την αντικατάσταση οποιουδήποτε υλικού παρουσιάσει προβλήματα κατασκευαστικής λειτουργίας για όλο το διάστημα εγγύησης.
 - Την παροχή τεχνικής υποστήριξης καθ' όλη την διάρκεια της περιόδου εγγύησης για επίλυση τυχόν προβλημάτων μέσω τηλεφώνου, fax, καθώς και Ηλεκτρονικού ταχυδρομείου (e-mail).- Η ανταπόκριση του αναδόχου σε περίπτωση βλάβης θα πρέπει να είναι :
 - Εντός 48 ωρών από τη στιγμή της αναγγελίας της βλάβης, εφόσον η ειδοποίηση έγινε από Δευτέρα μέχρι Παρασκευή σε εργάσιμες ημέρες και στο διάστημα από 08:00 έως 17:00 ή
 - Εντός 48 ωρών από το πρωί (08:00 π. μ.) της επόμενης εργάσιμης ημέρας, εφόσον η ειδοποίηση έγινε εκτός των πιο πάνω ημερών και ωρών.- Για την αποκατάσταση της βλάβης :
 - Ο μέγιστος χρόνος απόκρισης για την έναρξη αποκατάστασης της βλάβης είναι 24 ώρες.Σε κάθε περίπτωση μετά την πάροδο 48 ωρών από την αναγγελία της βλάβης και εφόσον δεν έχει αποκατασταθεί η λειτουργία της μονάδας, ο προμηθευτής θα πρέπει να την αντικαταστήσει με όμοια (ή ισοδύναμη) μονάδα που λειτουργεί κανονικά και να εγκαταστήσει το αντίστοιχο λογισμικό εφόσον αυτό είναι απαραίτητο.
Ο Ανάδοχος αναλαμβάνει τα έξοδα μετακινήσεων ή αποστολής εξοπλισμού, καθ' όλη την διάρκεια της περιόδου εγγύησης.
- Υπεύθυνη δήλωση από τον ανάδοχο ότι υπάρχει η δυνατότητα παροχής Συντήρησης – Υποστήριξης για όλα τα επιμέρους στοιχεία των φωτιστικών σωμάτων για το ελάχιστο διάστημα των τριών (3) ετών μετά τη λήξη της πενταετούς περιόδου εγγύησης καλής λειτουργίας.

Άρθρο 12ο

Χρόνος ισχύος των προσφορών (Υπ. Απ. 11389/1993 άρθρο 13)

- 12.1 Οι προσφορές των υποψηφίων στο διαγωνισμό ισχύουν και δεσμεύουν τους διαγωνιζόμενους για τέσσερις (4) μήνες από την επομένη της διενέργειας του διαγωνισμού.
- 12.2 Προσφορά που ορίζει χρόνο ισχύος μικρότερο του προβλεπόμενου από την διακήρυξη απορρίπτεται ως απαράδεκτη.
- 12.3 Η ισχύς των προσφορών των υποψηφίων στο διαγωνισμό μπορεί να παρατείνεται, εφόσον ζητηθεί από την υπηρεσία, πριν από την λήξη της, κατ' ανώτατο όριο για χρονικό διάστημα ίσο με το προβλεπόμενο από την διακήρυξη.
- 12.4 Ο ανάδοχος υπέρ του οποίου θα κατακυρωθεί η προμήθεια αποδέχεται με την υπογραφή της σύμβασης την παράταση της διάρκειας ισχύος της προσφοράς του για όσο διαρκεί η ισχύς της σύμβασης αυτής.

Άρθρο 13ο

Αντιπροσφορές - εναλλακτικές προσφορές (Υπ. Απ. 11389/1993 άρθρο 14)

Στους διαγωνισμούς δεν γίνονται δεκτές **με ποινή αποκλεισμού** αντιπροσφορές ή εναλλακτικές προσφορές και σε περίπτωση υποβολής τους απορρίπτονται, ως απαράδεκτες.

Άρθρο 14ο

Ενστάσεις προ της υπογραφής της σύμβασης (Υπ. Απ. 11389/1993 άρθρο 15)

- 14.1 Ένσταση κατά της διακήρυξης του διαγωνισμού ή της νομιμότητας διενέργειάς του, ή της συμμετοχής προμηθευτή σ' αυτόν, υποβάλλεται εγγράφως ως εξής :
 - α. Κατά της διακήρυξης του διαγωνισμού, στην αρμόδια για την διενέργεια του διαγωνισμού υπηρεσία, μέσα στο μισό του χρονικού διαστήματος από την δημοσιοποίηση της περίληψης διακήρυξης μέχρι την ημερομηνία υποβολής των προσφορών (Υπ. Απ. 11389/1993 άρθρο 15 παρ. 1α & Ν. 2286/1995 άρθρα 2 παρ. 12 και 4 παρ. 5).

Για τον καθορισμό της προθεσμίας αυτής συνυπολογίζονται και οι ημερομηνίες της δημοσιοποίησης της περίληψης διακήρυξης και της υποβολής των προσφορών. Αν προκύπτει κλάσμα θεωρείται ολόκληρη ημέρα. Η ένσταση εξετάζεται στην Οικονομική Επιτροπή του Δήμου.

Οι ενιστάμενοι λαμβάνουν γνώση της σχετικής απόφασης με δική τους φροντίδα. Σε περίπτωση που με την παραπάνω απόφαση τροποποιείται όρος της διακήρυξης εφαρμόζονται τα εξής, όπως είναι οριζόμενα στο άρθρο 10 παρ. 3 της Υπ. Απ. 11389/1993 :

Με απόφαση της Οικονομικής Επιτροπής του Δήμου μετατίθεται η ημερομηνία της διενέργειας του διαγωνισμού. Στην περίπτωση αυτή, όσον αφορά τη δημοσίευση ακολουθείται η ίδια διαδικασία που προβλέπεται από τις σχετικές διατάξεις.
 - β. Κατά της νομιμότητας της διενέργειας του διαγωνισμού ή της συμμετοχής σ' αυτόν, μόνο από προμηθευτή που συμμετέχει στο διαγωνισμό ή αποκλείσθηκε από αυτόν σε οποιοδήποτε στάδιο της διαδικασίας του και για λόγους που ανακύπτουν κατά το αντίστοιχο στάδιο, στην αρμόδια για την διενέργεια διαγωνισμού επιτροπή, μέχρι και την επομένη εργάσιμη ημέρα από την ανακοίνωση του αντιστοίχου σταδίου. Η ένσταση αυτή δεν επιφέρει αναβολή ή διακοπή του διαγωνισμού από το αρμόδιο όργανο. Το όργανο αυτό υποβάλλει την ένσταση με αιτιολογημένη γνωμοδότησή του στην Οικονομική Επιτροπή του Δήμου που αποφαινεται τελικά (Υπ. Απ. 11389/1993 άρθρο 15 παρ. 1β & Ν. 2286/1995 άρθρο 4 παρ. 5).
- 14.2 Οι ανωτέρω αποφάσεις της Οικονομικής Επιτροπής του Δήμου καθώς και οι αποφάσεις της γενικά που αφορούν την κατακύρωση του διαγωνισμού ελέγχονται για τη νομιμότητά τους.
- 14.3 Ενστάσεις που υποβάλλονται για οποιουσδήποτε άλλους από τους προαναφερόμενους λόγους προ της υπογραφής της σύμβασης δεν γίνονται δεκτές (Υπ. Απ. 11389/1993 άρθρο 15 παρ. 3).
- 14.4 Η ένσταση κατά της συμμετοχής προμηθευτή σε διαγωνισμό κοινοποιείται υποχρεωτικά σε αυτόν κατά του οποίου στρέφεται **εντός δύο (2) ημερών το πολύ** από την υποβολή της.

Άρθρο 15ο

Προσφερόμενη τιμή (Υπ. Απ. 11389/1993 άρθρο 16)

- 15.1 Με την προσφορά η τιμή των προς προμήθεια ειδών δίνεται ανά μονάδα, όπως καθορίζεται στην διακήρυξη. Στην τιμή περιλαμβάνονται οι τυχόν υπέρ τρίτων κρατήσεις ως και κάθε άλλη επιβάρυνση, εκτός από το Φ. Π. Α. για παράδοση των ειδών στο Δήμο, όπως προβλέπεται στη διακήρυξη.
- 15.2 Η προσφερόμενη τιμή θα είναι σε Ευρώ.
- 15.3 Στην οικονομική προσφορά θα αναφέρεται η τιμή χωρίς Φ. Π. Α. σε Ευρώ αριθμητικώς ανά τεμάχιο, καθώς και αριθμητικώς και ολογράφως η προσφερόμενη τιμή για το σύνολο των προς προμήθεια ειδών στην προσφορά συμπεριλαμβανομένου του Φ. Π. Α.
- 15.4 Προσφορά που θέτει όρο αναπροσαρμογής χωρίς αυτό να προβλέπεται, απορρίπτεται ως απαράδεκτη. Προσφορά που δεν προκύπτει με σαφήνεια η προσφερόμενη τιμή ή δεν δίδεται ενιαία τιμή απορρίπτεται ως απαράδεκτη.
- 15.5 Επειδή ο χρόνος παράδοσης δεν είναι μεγαλύτερος των δώδεκα (12) μηνών, δεν ορίζεται όρος περί αναπροσαρμογής της τιμής, δηλαδή αυτή είναι σταθερή σ' όλη την διάρκεια της σύμβασης. Γι' αυτό **προσφορά με τιμές μη σταθερές απορρίπτεται.**

Άρθρο 16ο

Αποσφράγιση των προσφορών και ανακοίνωση τιμών (Υπ. Απ. 11389/1993 άρθρο 19)

- 16.1 Το αρμόδιο όργανο παραλαβής και αποσφράγισης προσφορών προβαίνει στην έναρξη της διαδικασίας αποσφράγισης των προσφορών την ημερομηνία και ώρα που ορίζεται από την διακήρυξη. Προσφορές που υποβάλλονται στο παραπάνω όργανο μετά την έναρξη διαδικασίας αποσφράγισης δεν αποσφραγίζονται αλλά παραδίδονται στην υπηρεσία για επιστροφή, ως εκπρόθεσμες.
Η αποσφράγιση πραγματοποιείται με την παρακάτω διαδικασία, η οποία αφορά διαγωνισμό που γίνεται με κριτήριο την οικονομικότερη προσφορά :
Αποσφραγίζεται ο κυρίως φάκελος, μονογράφονται δε από το παραπάνω όργανο όλα τα δικαιολογητικά και τα τεχνικά στοιχεία. Ο φάκελος της οικονομικής προσφοράς δεν αποσφραγίζεται αλλά μονογράφεται από το παραπάνω όργανο και παραμένει σφραγισμένος μέχρι να κριθεί η πληρότητα των δικαιολογητικών στον κυρίως φάκελο και η συμφωνία των τεχνικών στοιχείων του κυρίως φακέλου με τις τεχνικές προδιαγραφές της μελέτης της παρούσας προμήθειας.
Αφού ελεγχθούν τα δικαιολογητικά και τα τεχνικά στοιχεία των προσφορών που κατατέθηκαν στον παρόντα διαγωνισμό, θα καθοριστεί η ημερομηνία και ώρα δημόσιας αποσφράγισης των οικονομικών προσφορών των υποψήφιων προμηθευτών, των οποίων τα δικαιολογητικά και τα τεχνικά στοιχεία κρίθηκαν πλήρη και τελικά αποδεκτά. Σε αυτούς τους υποψήφιους προμηθευτές θα κοινοποιηθεί η ημερομηνία και ώρα αποσφράγισης των φακέλων των οικονομικών προσφορών τους ώστε να παραβρεθούν.
- 16.2 Μετά την αποσφράγιση των προσφορών το παραπάνω όργανο προβαίνει στην καταχώρηση αυτών που υποβάλλουν προσφορές, καθώς και των δικαιολογητικών που υπέβαλαν σε πρακτικό το οποίο υπογράφει.

Άρθρο 17ο

Αξιολόγηση προσφορών (Υπ. Απ. 11389/1993 άρθρο 20)

- 17.1 Καθώς για την τελική επιλογή του προμηθευτή, κριτήριο είναι η χαμηλότερη τιμή, λαμβάνονται υπόψη τα παρακάτω στοιχεία για την αξιολόγηση των προσφορών :
 - α) Η συμφωνία της προσφοράς προς τους όρους της διακήρυξης και τις τεχνικές προδιαγραφές της μελέτης.
 - β) Ο ανταγωνισμός που αναπτύχθηκε.
 - γ) Η προσφερόμενη τιμή σε σχέση με τις τιμές που προσφέρθηκαν σε προηγούμενους διαγωνισμούς και την τρέχουσα στην αγορά τιμή για όμοιο ή παρεμφερές υλικό.
Η κατακύρωση τελικά γίνεται στον σύμφωνο με τις τεχνικές προδιαγραφές και τους όρους της διακήρυξης υποψήφιο προμηθευτή, του οποίου η προσφορά κρίθηκε με τα παραπάνω στοιχεία πλήρης και οικονομικότερη. Ισότιμες θεωρούνται οι προσφορές που περιέχουν την ίδια ακριβώς τιμή

και είναι σύμφωνες με τις τεχνικές προδιαγραφές και τους όρους της διακήρυξης. Για την επιλογή της χαμηλότερης προσφοράς εξετάζονται μόνο οι προσφορές που είναι αποδεκτές, σύμφωνα με τους καθοριζόμενους στις τεχνικές προδιαγραφές και στη διακήρυξη ουσιώδεις όρους.

- 17.2 Προσφορά που είναι αόριστη και ανεπίδεκτη εκτίμησης ή είναι υπό αίρεση, απορρίπτεται ως απαράδεκτη, μετά από προηγούμενη γνωμοδότηση του αρμοδίου για την αξιολόγηση των αποτελεσμάτων του διαγωνισμού οργάνου.
- 17.3 Προσφορές που παρουσιάζουν, κατά την κρίση του αρμοδίου για την αξιολόγηση των αποτελεσμάτων του διαγωνισμού οργάνου, ουσιώδεις αποκλίσεις από τους όρους της διακήρυξης και τις τεχνικές προδιαγραφές απορρίπτονται ως απαράδεκτες.
- 17.4 Σε κάθε περίπτωση για την κατακύρωση αποφασίζει η Οικονομική Επιτροπή του Δήμου, η δε σχετική απόφαση υποβάλλεται στον περιφερειάρχη για έλεγχο νομιμότητας. Η απόφαση για την κατακύρωση της δημοπρασίας είναι δυνατό να ληφθεί και μετά την πάροδο ισχύος των προσφορών και η σύμβαση να καταρτιστεί έγκυρα, εάν συμφωνεί και ο μειοδότης.

Άρθρο 18ο

Κρίση αποτελέσματος διαγωνισμού (Υπ. Απ. 11389/1993 άρθρο 21 και Ν. 2286/1995)

- 18.1 Το αρμόδιο όργανο για την αξιολόγηση του αποτελέσματος του διαγωνισμού με γνωμοδότηση του προς τη Οικονομική Επιτροπή του Δήμου που αποφασίζει σχετικά, μπορεί να προτείνει :
 - α. Κατακύρωση της προμήθειας για ολόκληρη την ποσότητα ή μέρος αυτής που προσφέρει ο προμηθευτής.
 - β. Ματαίωση του αποτελέσματος και επανάληψη με τροποποίηση ή μη των όρων και των τεχνικών προδιαγραφών.
 - γ. Την διενέργεια κλήρωσης μεταξύ ισότιμων προσφορών.
- 18.2 Στην περίπτωση, που το αρμόδιο όργανο αξιολόγησης γνωμοδοτεί για :
 - α. Ματαίωση του αποτελέσματος του διαγωνισμού και απευθείας ανάθεση της προμήθειας για το σύνολο της ποσότητας ή μέρος της,
 - β. συνέχιση του διαγωνισμού με την υποβολή νέων εγγράφων προσφορών χωρίς τροποποίηση των όρων της διακήρυξης και των τεχνικών προδιαγραφών ή
 - γ. τελική ματαίωση της προμήθειας και επανάληψη του διαγωνισμού με νέους όρους, τότε την τελική απόφαση λαμβάνει η Οικονομική Επιτροπή του Δήμου.

Άρθρο 19ο

Συνέχιση του διαγωνισμού (Υπ. Απ. 11389/1993 άρθρο 22)

Με απόφαση του Δημοτικού Συμβουλίου και έπειτα από γνωμοδότηση του αρμοδίου οργάνου για την αξιολόγηση των αποτελεσμάτων του διαγωνισμού, μπορεί ο διαγωνισμός να συνεχιστεί με υποβολή νέων εγγράφων κλειστών προσφορών από τους αρχικά συμμετέχοντες χωρίς τροποποίηση των όρων της διακήρυξης και των τεχνικών προδιαγραφών. Προϋπόθεση ο αρχικός διαγωνισμός να έχει αποτύχει ή να έχει κριθεί ασύμφορο το αποτέλεσμά του και η προμήθεια να κρίνεται ως επείγουσα.

Άρθρο 20ο

Ανακοίνωση κατακύρωσης και υπογραφή σύμβασης (Υπ. Απ. 11389/1993 άρθρο 24)

- 20.1 Στον προμηθευτή που έγινε η κατακύρωση αποστέλλεται σχετική ανακοίνωση. Ο προμηθευτής που κατακυρώθηκε η προμήθεια υποχρεούται εντός δέκα (10) ημερών από την ημερομηνία της ανακοίνωσης να προσέλθει για την υπογραφή της σχετικής σύμβασης, προσκομίζοντας και την προβλεπόμενη εγγύηση καλής εκτέλεσης αυτής, οπότε του επιστρέφεται η εγγυητική συμμετοχής. Ο προμηθευτής μπορεί να προσέλθει για την υπογραφή της σύμβασης το αργότερο μέσα σε δέκα πέντε (15) ημέρες από την ημερομηνία κοινοποίησης της ανακοίνωσης. Στην περίπτωση όμως αυτή ο χρόνος παράδοσης των υλικών αρχίζει να υπολογίζεται μετά από δέκα (10) ημέρες από την ημερομηνία κοινοποίησης της ανακοίνωσης. Εφ' όσον η σύμβαση υπογράφεται πριν την λήξη της προθεσμίας των δέκα (10) ημερών που αναφέρεται παραπάνω, ο χρόνος παράδοσης των υλικών υπολογίζεται από την ημερομηνία υπογραφής της.

20.2 Εάν ο προμηθευτής στον οποίο έγινε η ανακοίνωση, δεν προσέλθει να υπογράψει την σύμβαση κηρύσσεται ΕΚΠΤΩΤΟΣ με απόφαση του Δημοτικού Συμβουλίου ύστερα από γνωμοδότηση του αρμοδίου οργάνου, σύμφωνα με τα οριζόμενα στα άρθρα 34 και 35 της Υπ. Απ. 11389/1993.

Άρθρο 21ο

Σύμβαση (Υπ. Απ. 11389/1993 άρθρο 25 παρ. 1 έως και 2)

Η σύμβαση καταρτίζεται από την υπηρεσία με βάση τους όρους της διακήρυξης και υπογράφεται από τα συμβαλλόμενα μέρη. Η σύμβαση συντάσσεται με βάση τους όρους της διακήρυξης, των τευχών που την συνοδεύουν και την προσφορά του μειοδότη που έγινε αποδεκτή από το Δήμο, καθώς και τις τυχούσες τροποποιήσεις όρων που και από τα δύο συμβαλλόμενα μέρη έγιναν αποδεκτές.

Η σύμβαση δεν μπορεί να περιέχει όρους αντίθετους με τα παραπάνω στοιχεία και περιλαμβάνει τουλάχιστον τα εξής :

- Τον τόπο και τον χρόνο της υπογραφής της σύμβασης.
- Τα συμβαλλόμενα μέρη.
- Τις προβλεπόμενες από την νομοθεσία τυπικές διαδικασίες.
- Τα προς προμήθεια είδη και την ποσότητα.
- Την συμφωνηθείσα τιμή.
- Τον τόπο, τον τρόπο και τον χρόνο παράδοσης των προς προμήθεια ειδών.
- Τις τεχνικές προδιαγραφές σύμφωνα και με την τεχνική προσφορά του μειοδότη.
- Τις προβλεπόμενες εγγυήσεις.
- Τον τρόπο παραλαβής.
- Τον τρόπο πληρωμής.
- Τις διατάξεις εκτέλεσης της προμήθειας.
- Τον τρόπο επίλυσης των τυχόν διαφορών.
- Τις προβλεπόμενες ρήτρες.

Η σύμβαση υπογράφεται για τον Δήμο από τον Δήμαρχο. Η σύμβαση τροποποιείται μόνο όταν αυτό προβλέπεται από συμβατικό όρο ή όταν συμφωνήσουν και τα δύο συμβαλλόμενα μέρη ύστερα από γνωμοδότηση των αρμόδιων οργάνων αξιολόγησης.

Η σύμβαση θεωρείται ότι εκτελέσθηκε όταν :

- α) Έχει παραδοθεί ολόκληρη η ποσότητα.
- β) Έχει παραληφθεί οριστικά (ποσοτικά και ποιοτικά) η ποσότητα που παραδόθηκε.
- γ) Έχει γίνει η αποπληρωμή του συμβατικού τιμήματος, αφού προηγουμένως έχουν επιβληθεί τυχόν κυρώσεις ή εκπτώσεις.
- δ) Έχουν εκπληρωθεί και οι τυχόν λοιπές συμβατικές υποχρεώσεις και από τα δύο συμβαλλόμενα μέρη και έχουν αποδεσμευτεί οι σχετικές εγγυήσεις κατά τα προβλεπόμενα.

Άρθρο 22ο

Χρόνος και τόπος παράδοσης και παραλαβή ειδών (Υπ. Απ. 11389/1993 άρθρα 28 και 29)

Ο χρόνος παράδοσης ορίζεται σε **τέσσερις (4) ημερολογιακούς μήνες** από την υπογραφή του συμφωνητικού της παρούσας προμήθειας. Τα προς προμήθεια φωτιστικά σώματα θα παραδίδονται και θα τοποθετούνται στην **Λεωφ. Ηρώων και στις οδούς Γ. Κονδύλη-Ν. Πλαστήρα** στα σημεία που ορίζονται από την μελέτη και καθ' υπόδειξη της Διευθύνσεως των Τεχνικών Υπηρεσιών του Δήμου από εργαζόμενους του προμηθευτή που θα αναλάβει την παρούσα προμήθεια.

Η παραλαβή του προς προμήθεια είδους θα γίνει από την αρμόδια Επιτροπή Παραλαβής, η οποία έχει οριστεί από το Δημοτικό Συμβούλιο και θα πραγματοποιηθεί με μακροσκοπικό έλεγχο εντός 15 ημερών από την παράδοση των υλικών. Εάν κατά την παραλαβή διαπιστωθεί απόκλιση από τις συμβατικές τεχνικές προδιαγραφές, η επιτροπή παραλαβής μπορεί να προτείνει ή την τέλεια απόρριψη ή τη μερική αυτής ή την αντικατάσταση των όποιων ανωμαλιών. Εάν ο ανάδοχος δεν συμμορφωθεί προς τις προτάσεις της επιτροπής, εντός της από της ίδιας οριζόμενης προθεσμίας, ο Δήμος δικαιούται να προβεί στην τακτοποίηση τούτων σε βάρος και για λογαριασμό του αναδόχου και κατά τον πλέον πρόσφορο για τις ανάγκες και τα συμφέροντα αυτού τρόπο.

Για την κάλυψη των σχετικών δαπανών χρησιμοποιείται η εγγύηση του αναδόχου. Η παραλαβή του προς προμήθεια είδους ενεργείται βάσει των κείμενων διατάξεων ως την πάροδο του συμβατικού χρόνου εγγύησης.

Άρθρο 23ο

Πληρωμή του αναδόχου

Η πληρωμή του προμηθευτή θα γίνει με την ολοκλήρωση της προμήθειας και την εγκατάσταση των υπό προμήθεια ειδών , μετά την υπογραφή της βεβαίωσης της καλής εκτέλεσης της προμήθειας και με τη σύνταξη των σχετικών πρωτοκόλλων παραλαβής και την προσκόμιση των τιμολογίων.

Άρθρο 24ο

Διαφορές διακήρυξης – νόμων

Όταν η διακήρυξη έχει ασάφεια υπερισχύει η Υπ. Απ. 11389/1993 (Ε. Κ. Π. Ο. Τ. Α.). Όταν η διακήρυξη δεν αναφέρεται σε συγκεκριμένο άρθρο της ισχύει ο Ε. Κ. Π. Ο. Τ. Α. με την προϋπόθεση ότι αυτός δεν έρχεται σε αντίθεση με τις διατάξεις των Ν. 2286/1995 και Ν. 3463/2006.

Άρθρο 25ο

Δημοσίευση

Η περίληψη της διακήρυξης που έχει συνταχθεί με το υπόδειγμα προκήρυξης διαγωνισμού που υπάρχει στην Υπ. Απ. 11389/1993 θα δημοσιευτεί μια φορά σε δύο οικονομικές εφημερίδες και μια τοπική εφημερίδα ημερήσια ή εβδομαδιαία καθώς και στην Εφημερίδα της Κυβερνήσεως και, επίσης, σε δύο ημερήσιες και μια μία εβδομαδιαία εφημερίδες της οικείας Περιφέρειας, σύμφωνα με τις διατάξεις του 5^{ου} άρθρου της Υπ. Απ. 11389/1993, του Νόμου 2741/1999, του Νόμου 3548/2007 και του Νόμου 3801/2009, αντίστοιχα. Σύμφωνα με το 46^ο άρθρο του Ν. 3801/2009 και την αντίστοιχη 3^η παράγραφο του 4^{ου} άρθρου του Ν. 3548/2007, οι δαπάνες δημοσίευσης της διακήρυξης, τα κηρύκεια και τα λοιπά έξοδα της δημοπρασίας, αρχικής και επαναληπτικής (το ελάχιστο κόστος υπολογίζεται στα 400,00 € περίπου), θα καταβάλλονται σε κάθε περίπτωση **από τον προμηθευτή που ανακηρύχθηκε ανάδοχος με τη διαδικασία**, με την προσκόμιση των νόμιμων παραστατικών. Ο ανάδοχος επίσης βαρύνεται με το κόστος που αφορά ανάρτηση αναμνηστικής πινακίδας σε κάθε δρόμο των παρεμβάσεων, σύμφωνα με τους κανόνες δημοσιότητας του ΕΣΠΑ.

Ο ΔΗΜΑΡΧΟΣ

ΠΕΤΡΙΔΗΣ ΓΕΩΡΓΙΟΣ



Ευρωπαϊκή Ένωση
Ευρωπαϊκό Ταμείο
Περιφερειακής Ανάπτυξης



ΥΠΟΥΡΓΕΙΟ
ΠΕΡΙΒΑΛΛΟΝΤΟΣ
ΕΝΕΡΓΕΙΑΣ &
ΚΛΙΜΑΤΙΚΗΣ
ΑΛΛΑΓΗΣ



ΕΛΛΗΝΙΚΗ ΔΗΜΟΚΡΑΤΙΑ
ΥΠΟΥΡΓΕΙΟ ΑΝΑΠΤΥΞΗΣ, ΑΝΤΑΓΩΝΙΣΤΙΚΟΤΗΤΑΣ,
ΥΠΟΔΟΜΩΝ, ΜΕΤΑΦΟΡΩΝ & ΔΙΚΤΥΩΝ



ΑΝΤΑΓΩΝΙΣΤΙΚΟΤΗΤΑ
ΕΠΙΧΕΙΡΗΜΑΤΙΚΟΤΗΤΑ
ΕΠΙΧΕΙΡΗΣΙΑΚΟ ΠΡΟΓΡΑΜΜΑ
ΕΡΜΕ II
ΕΣΠΑ 2007-2013
η περιφέρεια στο επίκεντρο της ανάπτυξης



ΕΣΠΑ
2007-2013
πρόγραμμα για την ανάπτυξη

η περιφέρεια στο **επίκεντρο** της ανάπτυξης

Με τη συγχρηματοδότηση της Ελλάδας και της Ευρωπαϊκής Ένωσης



ΕΛΛΗΝΙΚΗ ΔΗΜΟΚΡΑΤΙΑ
ΝΟΜΟΣ ΡΟΔΟΠΗΣ
ΔΗΜΟΣ ΚΟΜΟΤΗΝΗΣ
Δ/ΝΣΗ ΤΕΧΝΙΚΩΝ ΥΠΗΡΕΣΙΩΝ

ΕΡΓΟ:

Αντικατάσταση φωτιστικών και εγκατάσταση συστήματος διαχείρισης οδοφωτισμού στη Λεωφ. Ηρώων και στις οδούς Γ. Κονδύλη-Ν. Πλαστήρα για εξοικονόμηση ενέργειας στο Δήμο Κομοτηνής.

ΧΡΗΜΑΤΟΔΟΤΗΣΗ:

ΕΤΠΑ (ΕΥΡΩΠΑΪΚΟ ΤΑΜΕΙΟ ΠΕΡΙΦΕΡΕΙΑΚΗΣ ΑΝΑΠΤΥΞΗΣ)
Κ.Α. 20.7341.02
Προϋπ. (με Φ.Π.Α. 23%)218.948,91 €

ΣΥΓΓΡΑΦΗ ΥΠΟΧΡΕΩΣΕΩΝ

ΑΡΘΡΟ 1^ο: Αντικείμενο της προμήθειας

Αντικείμενο της προμήθειας είναι η «Αντικατάσταση φωτιστικών και εγκατάσταση συστήματος διαχείρισης οδοφωτισμού στη Λεωφ. Ηρώων και στις οδούς Γ. Κονδύλη-Ν. Πλαστήρα για εξοικονόμηση ενέργειας στο Δήμο Κομοτηνής»

ΑΡΘΡΟ 2^ο : Ισχύουσες διατάξεις

- 1.1 Η διενέργεια του διαγωνισμού και η εκτέλεση της παρούσας προμήθειας διέπονται από τις εξής διατάξεις :
 - Τη με αριθμό 11389/ΦΕΚ 185 Β'/23-3-1993 απόφαση του Υπ. Εσωτερικών «Ενιαίος Κανονισμός Προμηθειών Οργανισμών Τοπικής Αυτοδιοίκησης (Ε. Κ. Π. Ο. Τ. Α.)».
 - Το Ν. 2286/ΦΕΚ 19 Α'/1-2-1995 «Προμήθειες του Δημοσίου Τομέα και ρυθμίσεις συναφών θεμάτων».
 - Το Ν. 3463/ΦΕΚ 114 Α/8-6-2006 «Κώδικας Δήμων και Κοινοτήτων».
 - Το Ν. 2307/ΦΕΚ 13 Α'/15-6-1995 «Προσαρμογή νομοθεσίας αρμοδιότητας Υπουργείου Εσωτερικών στις διατάξεις για τη Νομαρχιακή Αυτοδιοίκηση και άλλες διατάξεις».

- Το Ν. 1797/ΦΕΚ 164 Α'/1988 «Προμήθειες του δημοσίου τομέα και ρυθμίσεις συναφών θεμάτων».
 - Το Ν. 3548/ΦΕΚ 68 Α'/20-3-2007 «Καταχώρηση δημοσιεύσεων των φορέων του Δημοσίου στο νομαρχιακό και τοπικό Τύπο και άλλες διατάξεις».
 - Το Ν. 3731/ΦΕΚ 263 Α'/23-12-2008 «Αναδιοργάνωση της δημοτικής αστυνομίας και ρυθμίσεις λοιπών θεμάτων αρμοδιότητας Υπουργείου Εσωτερικών» και ιδιαίτερα την 13^η παράγραφο του 20^{ου} άρθρου.
 - Το Ν. 3801/ΦΕΚ 163 Α'/4-9-2009 «Ρυθμίσεις θεμάτων προσωπικού με σύμβαση εργασίας ιδιωτικού δικαίου αορίστου χρόνου και άλλες διατάξεις οργάνωσης και λειτουργίας της Δημόσιας Διοίκησης».
 - Το Ν. 3852/ΦΕΚ 87 Α'/7-6-2010 «Νέα αρχιτεκτονική της αυτοδιοίκησης και της αποκεντρωμένης διοίκησης – Πρόγραμμα Καλλικράτης».
 - Το Ν. 3861/ΦΕΚ 112 Α'/13-7-2010 «Ενίσχυση της διαφάνειας με την υποχρεωτική ανάρτηση νόμων και πράξεων των κυβερνητικών, διοικητικών και αυτοδιοικητικών οργάνων στο διαδίκτυο «Πρόγραμμα Διαύγεια» και άλλες διατάξεις».
 - Το Π. Δ. 166/2003 (ΦΕΚ 138 Α'/5-6-2003) «Προσαρμογή της ελληνικής νομοθεσίας στην οδηγία 2000/35 της 29-6-2000 για την καταπολέμηση των καθυστερήσεων στις εμπορικές συναλλαγές».
 - Το Ν. 4024/2011 (ΦΕΚ 226 Α'/27-10-2011) «Συνταξιοδοτικές ρυθμίσεις, ενιαίο μισθολόγιο - βαθμολόγιο, εργασιακή εφεδρεία και άλλες διατάξεις εφαρμογής του μεσοπρόθεσμου πλαισίου δημοσιονομικής στρατηγικής 2012-2015».
 - Το 38^ο άρθρο της Υπουργικής Απόφασης συστήματος διαχείρισης με αριθμό 14053/ΕΥΣ 1749/2008 (ΦΕΚ 540 Β'/27-3-2008).
 - Την Υπουργική Απόφαση με αριθμό Π1/2622/23-12-2013 (ΦΕΚ 3435 Β'/31-12-2013) «Εξαίρεση από την ένταξη στο Ενιαίο Πρόγραμμα Προμηθειών (Ε. Π. Π.) μέχρι 31.12.2014, προμηθειών που εντάσσονται σε συγχρηματοδοτούμενα επιχειρησιακά προγράμματα».
 - Τη με αριθμό 4/2012 Απόφαση του Δημοτικού Συμβουλίου.
 - Τη με αριθμό Απόφαση της Οικονομικής Επιτροπής.
- 1.2 Σχετικά με τα «αρμόδια όργανα» κ.λ.π. ισχύουν οι διατάξεις του 2^{ου} άρθρου του Ε. Κ. Π. Ο. Τ. Α.
- 1.3 Το Ν. 4152/ΦΕΚ 107 Α'/9-5-2013 «Επείγοντα μέτρα εφαρμογής των νόμων 4046/2012, 4093/2012 και 4127/2013» και ιδίως τη Ζ' παράγραφο του.
- Το Ν. 4013/ΦΕΚ 204 Α'/15-9-2011 «Σύσταση ενιαίας Ανεξάρτητης Αρχής Δημοσίων Συμβάσεων και Κεντρικού Ηλεκτρονικού Μητρώου Δημοσίων Συμβάσεων – Αντικατάσταση του έκτου κεφαλαίου του Ν. 3588/2007 (πτωχευτικός κώδικας – Προπτωχευτική διαδικασία εξυγίανσης και άλλες διατάξεις».
 - Την Κοινή Υπουργική Απόφαση Π1/2380/18-12-2012 (ΦΕΚ 3400 Β'/20-12-2012) «Ρύθμιση των ειδικότερων θεμάτων λειτουργίας και διαχείρισης του Κεντρικού Ηλεκτρονικού Μητρώου Δημοσίων Συμβάσεων του Υπουργείου Ανάπτυξης, Ανταγωνιστικότητας, Υποδομών, Μεταφορών και Δικτύων».
 - Το Ν. 3614/2007 (ΦΕΚ 267 Α'/3-12-2007) «Διαχείριση, έλεγχος και εφαρμογή αναπτυξιακών παρεμβάσεων για την προγραμματική περίοδο 2007 – 2013».
 - Την Υπουργική Απόφαση με αριθμό Π1/2345/2013 (ΦΕΚ 688 Β'/26-3-2013) «Εξαίρεση από την ένταξη στο Ενιαίο Πρόγραμμα Προμηθειών (Ε. Π. Π.) μέχρι 31.12.2013, προμηθειών που εντάσσονται σε Συγχρηματοδοτούμενα Επιχειρησιακά Προγράμματα (ΕΣΠΑ)».
 - Το 4^ο άρθρο του Ν. 4203/2013 (ΦΕΚ 235 Α'/1-11-2013) «Ρυθμίσεις θεμάτων ανανεώσιμων πηγών ενέργειας και άλλες διατάξεις».
 - Το Ν. 3886/2010 (ΦΕΚ 173 Α'/30-9-2010) «Δικαστική προστασία κατά τη σύναψη δημοσίων συμβάσεων - Εναρμόνιση της ελληνικής νομοθεσίας με την Οδηγία 89/665/ΕΟΚ του Συμβουλίου της 21ης Ιουνίου 1989 (L 395) και την Οδηγία 92/13/ΕΟΚ του Συμβουλίου της 25ης Φεβρουαρίου 1992 (L 76), όπως τροποποιήθηκαν με την Οδηγία 2007/66/ΕΚ του Ευρωπαϊκού Κοινοβουλίου και του Συμβουλίου της 11ης Δεκεμβρίου 2007 (L 335)».
 - Το Π. Δ. 136/2011 (ΦΕΚ 267 Α'/31-12-2011) «Καθορισμός κατώτατου ύψους των δαπανών που ελέγχονται από το Ελεγκτικό Συνέδριο».
 - Το Π. Δ. 60/2007 (ΦΕΚ 64 Α'/16-3-2007) «Προσαρμογή της Ελληνικής Νομοθεσίας στις διατάξεις της Οδηγίας 2004/18/ΕΚ «περί συντονισμού των διαδικασιών σύναψης δημοσίων συμβάσεων έργων, προμηθειών και υπηρεσιών», όπως τροποποιήθηκε με την Οδηγία 2005/51/ΕΚ της Επιτροπής και την Οδηγία 2005/75/ΕΚ του Ευρωπαϊκού Κοινοβουλίου και του Συμβουλίου της 16ης Νοεμβρίου 2005».
 - Το Π. Δ. 118/2007 (ΦΕΚ 150 Α'/10-7-2007) «Κανονισμός Προμηθειών Δημοσίου (Κ. Π. Δ.)» για όσα θέματα δεν ρυθμίζονται με τον Ε. Κ. Π. Ο. Τ. Α. ή το Π. Δ. 60/2007.
 - Το Ν. 2690/9-3-1999 (ΦΕΚ 45 Α') «Κύρωση του Κώδικα Διοικητικής Διαδικασίας και άλλες διατάξεις».
 - Το Ν. 4155/2013
- 1.2 Σχετικά με τα «αρμόδια όργανα» κ.λ.π. ισχύουν οι διατάξεις του 2ου άρθρου του Ε. Κ. Π. Ο. Τ. Α.

1.3 για τις Υπηρεσίες του Δήμου θα επιβαρύνει τον κωδικό **Κ.Α. 20.7341.02** με τίτλο Αντικατάσταση φωτιστικών και εγκατάσταση συστήματος διαχείρισης οδοφωτισμού στη Λεωφ. Ηρώων και στις οδούς Γ. Κονδύλη-Ν. Πλαστήρα για εξοικονόμηση ενέργειας στο Δήμο Κομοτηνής του προϋπολογισμού 2014 του Δήμου ΚΟΜΟΤΗΝΗΣ με συνολικό ποσό **218.948,91 €**

ΑΡΘΡΟ 3^ο: Συμβατικά στοιχεία

Τα συμβατικά στοιχεία της μελέτης είναι :

- α) Συγγραφή Υποχρεώσεων
- β) Τεχνικές Προδιαγραφές
- γ) Τεχνική Έκθεση
- δ) Ενδεικτικός Προϋπολογισμός

ΑΡΘΡΟ 4^ο: Εγγύηση συμμετοχής

Κάθε προσφορά συνοδεύεται από εγγύηση συμμετοχής υπέρ του συμμετέχοντος για ποσό που θα καλύπτει το 5 % της συνολικής ενδεικτικά προϋπολογισθείσας αξίας, δηλαδή **τουλάχιστον 10.947,45 €** σύμφωνα με την 1^η παράγραφο του 26^{ου} άρθρου της Υπουργικής Απόφασης 11389/1999 (Ε. Κ. Π. Ο. Τ. Α.).

ΑΡΘΡΟ 5^ο: Τιμές προσφορών

Η οικονομική προσφορά του υποψήφιου προμηθευτή, ο οποίος θα αναλάβει τελικά την παρούσα προμήθεια, θα αποτελεί αναπόσπαστο μέρος της σχετικής σύμβασης. Από την προσφορά του υποψήφιου προμηθευτή θα πρέπει να προκύπτει σαφώς, με ποινή αποκλεισμού σε αντίθετη περίπτωση, ότι τα προς προμήθεια είδη συμφωνούν πλήρως με τις τεχνικές προδιαγραφές και τις απαιτήσεις της παρούσας μελέτης. Σημειώνεται ότι η δήλωση αυτή θα είναι απόλυτα δεσμευτική για τον υποψήφιο ο οποίος θα αναδειχθεί τελικά προμηθευτής της παρούσας προμήθειας.

Συνεπώς σε αυτή την περίπτωση οι τιμές μονάδας της προσφοράς του προμηθευτή για τα προς προμήθεια είδη θα παραμένουν σταθερές για όσο θα είναι σε ισχύ η σύμβαση για την παρούσα προμήθεια, δηλαδή τουλάχιστον μέχρι την πραγματοποίηση και της τελευταίας παράδοσης, με την οποία θα ολοκληρωθεί η παράδοση των συνολικών ποσοτήτων των προς προμήθεια ειδών που προβλέπεται στην παρούσα μελέτη. Οποιαδήποτε αλλαγή τους από την πλευρά του προμηθευτή θα απορρίπτεται ως απαράδεκτη και αντίθετη στους όρους της σύμβασης.

Σημειώνεται εδώ ότι σε κάθε υποψήφιο προμηθευτή θα διατίθεται έντυπο προϋπολογισμού προσφοράς, παρόμοιας μορφής με τον πίνακα ενδεικτικού προϋπολογισμού της παρούσας μελέτης, το οποίο ο υποψήφιος προμηθευτής θα μπορεί προαιρετικά να συμπληρώνει, αν κρίνει ότι τον διευκολύνει για την κατάθεση της οικονομικής προσφοράς του.

ΑΡΘΡΟ 6^ο: Σύμβαση

Ο ανάδοχος της προμήθειας, μετά την κατά νόμο έγκριση του αποτελέσματος αυτής, είναι υποχρεωμένος να προσέλθει προς υπογραφή της σύμβασης και να καταθέσει την κατά το 7^ο άρθρο της παρούσας εγγύηση για την καλή εκτέλεση αυτής.

ΑΡΘΡΟ 7^ο: Εγγύηση καλής εκτέλεσης – Πληρωμή

Η εγγύηση καλής εκτέλεσης της σύμβασης καθορίζεται σε 10 % της συμβατικής αξίας της προμήθειας και παρέχεται με μια ή δύο εγγυητικές επιστολές. Η εγγύηση καλής εκτέλεσης της σύμβασης επιστρέφεται στον ανάδοχο της προμήθειας μετά την οριστική ποσοτική και ποιοτική παραλαβή των προς προμήθεια ειδών από την αρμόδια επιτροπή και την εκκαθάριση των τυχόν απαιτήσεων μεταξύ των δύο συμβαλλόμενων. Η πληρωμή του προμηθευτή θα γίνεται σταδιακά κατά τη διάρκεια της καλής εκτέλεσης

της προμήθειας και με τη σύνταξη των σχετικών πρωτοκόλλων παραλαβής και την προσκόμιση των τιμολογίων.

ΑΡΘΡΟ 8^ο: Ποινικές ρήτρες – Έκπτωση του αναδόχου

Εάν υπάρξει αδικαιολόγητη υπέρβαση της συμβατικής προθεσμίας εκτέλεσης της προμήθειας, μπορεί να επιβληθούν σε βάρος του αναδόχου κυρώσεις σύμφωνα με το 33^ο άρθρο της 11389/1993 Υπουργικής Απόφασης. Επίσης, εάν ο ανάδοχος δεν προσέλθει εντός της προθεσμίας αυτής μπορεί να κηρυχθεί έκπτωτος σύμφωνα με το 35^ο άρθρο της 11389/1993 Υπουργικής Απόφασης, εκτός αν η καθυστέρηση θεωρείται αναγκαία, οπότε η παράταση δίνεται από το Δημοτικό Συμβούλιο ύστερα από σχετική αίτηση του αναδόχου.

ΑΡΘΡΟ 9^ο: Πλημμελής κατασκευή

Εφ' όσον τα προς προμήθεια είδη δεν ανταποκρίνονται στους όρους της σύμβασης ή εμφανίζουν ελαττώματα, ο ανάδοχος είναι υποχρεωμένος να τα αποκαταστήσει ή βελτιώσει σύμφωνα με τις ισχύουσες διατάξεις.

ΑΡΘΡΟ 10^ο: Φόροι - τέλη – κρατήσεις

Ο ανάδοχος επιβαρύνεται με όλους τους φόρους, τα τέλη και τις κρατήσεις που ισχύουν κατά την ημέρα διενέργειας του διαγωνισμού.

ΑΡΘΡΟ 11^ο: Εξοφλητικός λογαριασμός

Ο εξοφλητικός λογαριασμός εκδίδεται μετά την παραλαβή των προς προμήθεια ειδών.

ΑΡΘΡΟ 12^ο : Χρόνος και τόπος παράδοσης

Ο χρόνος παράδοσης ορίζεται σε τέσσερις (4) ημερολογιακούς μήνες από την υπογραφή του συμφωνητικού της παρούσας προμήθειας. Τα προς προμήθεια είδη θα παραδίδονται και θα τοποθετούνται στη Λεωφόρο Θηβών στα σημεία που ορίζονται από την μελέτη και καθ' υπόδειξη της Διευθύνσεως των Τεχνικών Υπηρεσιών του Δήμου

ΑΡΘΡΟ 13^ο : Παράδοση και παραλαβή των προς προμήθεια ειδών

Τα προς προμήθεια είδη θα παραδίδονται και θα τοποθετούνται στη **Λεωφ. Ηρώων και στις οδούς Γ. Κονδύλη-Ν. Πλαστήρα** στα σημεία που ορίζονται από την μελέτη και καθ' υπόδειξη της Διευθύνσεως των Τεχνικών Υπηρεσιών του Δήμου από εργαζόμενους του προμηθευτή που θα αναλάβει την παρούσα προμήθεια και εγκατάσταση – τοποθέτηση των φωτιστικών και των ιστών. Ο προμηθευτής αναλαμβάνει την πλήρη ευθύνη για την έγκαιρη, σωστή και χωρίς οποιοδήποτε πρακτικό πρόβλημα για το Δήμο και την αρμόδια επιτροπή παραλαβής παράδοση των προς προμήθεια ειδών.

Η παραλαβή των προς προμήθεια ειδών ενεργείται από την αρμόδια επιτροπή παρουσία του αναδόχου. Εάν κατά την παραλαβή διαπιστωθεί απόκλιση από τις συμβατικές τεχνικές προδιαγραφές, η επιτροπή παραλαβής μπορεί να προτείνει ή την τέλεια απόρριψη ή τη μερική αυτής ή την αντικατάσταση των όποιων ανωμαλιών. Εάν ο ανάδοχος δεν συμμορφωθεί προς τις προτάσεις της επιτροπής, εντός της από της ίδιας οριζόμενης προθεσμίας, ο Δήμος δικαιούται να προβεί στην τακτοποίηση τούτων σε βάρος και για λογαριασμό του αναδόχου και κατά τον πλέον πρόσφορο για τις ανάγκες και τα συμφέροντα αυτού τρόπο.

Για την κάλυψη των σχετικών δαπανών χρησιμοποιείται η εγγύηση του αναδόχου. Η παραλαβή των παραπάνω ειδών ενεργείται βάσει των κείμενων διατάξεων ως την πάροδο του συμβατικού χρόνου εγγύησης.

ΑΡΘΡΟ 14^ο

Στην τιμή περιλαμβάνεται η προμήθεια των νέων φωτιστικών(ιστών και φωτιστικών), η αποξήλωση των παλαιών φωτιστικών (ιστών και φωτιστικών), η τοποθέτηση των πινάκων και η παράδοσή τους σε χώρο που θα υποδείξει η Διεύθυνση Τεχνικών Υπηρεσιών, η τοποθέτηση των νέων, η σύνδεση, ο

προγραμματισμός τους και η παράδοσή τους σε άριστη κατάσταση και πλήρη λειτουργία στο Δήμο. Απαραίτητη προϋπόθεση είναι να έχει ο ανάδοχος δικό καλαθοφόρο για την τοποθέτηση και όχημα για την μεταφορά των αποξηλωμένων ιστών.

ΑΡΘΡΟ 15^ο : Δημοσιότητα

Για την εν λόγω συγχρηματοδοτούμενη προμήθεια ο Ανάδοχος υποχρεούται, με δικά του έξοδα και μετά την υλοποίηση αυτής, να τοποθετήσει αναμνηστική πινακίδα σύμφωνα με τις προδιαγραφές δημοσιότητας του ΕΣΠΑ, για τις οποίες ο Ανάδοχος θα λάβει σχετική πληροφόρηση από τον Δήμο.

ΑΡΘΡΟ 16^ο : ΠΙΣΤΟΠΟΙΗΤΙΚΑ – ΔΙΑΣΦΑΛΙΣΕΙΣ που απαιτούνται επί ποινή αποκλεισμού:

- Πιστοποιητικό ISO 9001:2008 του κατασκευαστή.
- Πιστοποιητικό συμμόρφωσης του φωτιστικού κατά ENEC ή σε περίπτωση που δεν υπάρχει πιστοποιητικό συμμόρφωσης κατά ENEC:
- Πιστοποιητικό συμφωνίας με EN 60598-1 (Γενικό Πρότυπο Φωτιστικών)

EN 60598-/- (Ειδικό Πρότυπο της Κατηγορίας)

EN 55015 / EN 61547 (Πρότυπο ραδιοταραχών/ατρωσίας ηλεκτρομαγνητικής συμβατότητας)

EN 61000-2-3/EN61000-3-3 (Εκπομπών Αρμονικών και Διακυμάνσεων)

- Πιστοποιητικό συμφωνίας με EN 62471 (Πρότυπο φωτοβιολογικής photobiological καταλληλότητας).
- Τρόπο και σύστημα προστασίας από υπερθέρμανση.
- Πλήρη φωτοτεχνικά στοιχεία (σε ηλεκτρονική μορφή δηλ. αρχείο .ldt η .es κατάλληλο για την άμεση χρησιμοποίηση σε ανοικτά προγράμματα υπολογισμών πχ Dialux, Relux κλπ), που να συνοδεύονται από την αντίστοιχη βεβαίωση (hard copy) του φωτομετρικού εργαστηρίου όπου έλαβε χώρα η μέτρηση των φωτιστικών.
- Φωτοτεχνική μελέτη όπου θα φαίνονται τα φωτοτεχνικά αποτελέσματα του προτεινόμενου φωτιστικού σώματος. Μετά την ολοκλήρωση της παρούσας προμήθειας, ο Δήμος έχει το δικαίωμα να ζητήσει από τον ανάδοχο να καλέσει ανεξάρτητο πιστοποιημένο φορέα, με ευθύνη και έξοδα του αναδόχου, ο οποίος φορέας θα πραγματοποιήσει μετρήσεις παρουσία και αρμοδίων υπαλλήλων του Δήμου, οι οποίες θα επιβεβαιώνουν την πλήρη εκπλήρωση των φωτομετρικών στοιχείων που απαιτούνται από τις παρούσες Τεχνικές Προδιαγραφές.
- Εγγύηση καλής λειτουργίας για πέντε (5) τουλάχιστον χρόνια. Οι προσφέροντες θα αναφέρουν το χρόνο και τους όρους εγγύησης των προσφερόμενων φωτιστικών σωμάτων. Ως ελάχιστος χρόνος εγγύησης ορίζονται για τον εξοπλισμό τα 5 έτη, από την οριστική παραλαβή της προμήθειας. Οι υπηρεσίες εγγύησης παρέχονται δωρεάν και στα πλαίσια αυτά ο Ανάδοχος θα αναλαμβάνει:

- - Την επιδιόρθωση / αντικατάσταση οποιουδήποτε υλικού παρουσιάσει προβλήματα κατασκευαστικής λειτουργίας για όλο το διάστημα εγγύησης
 - Την παροχή τεχνικής υποστήριξης καθ' όλη την διάρκεια της περιόδου εγγύησης για επίλυση τυχόν προβλημάτων μέσω τηλεφώνου, fax, καθώς και Ηλεκτρονικού ταχυδρομείου (e-mail).
 - Η ανταπόκριση του αναδόχου σε περίπτωση βλάβης θα πρέπει να είναι:
 - Εντός 48 ωρών από τη στιγμή της αναγγελίας της βλάβης, εφόσον η ειδοποίηση έγινε από Δευτέρα μέχρι Παρασκευή σε εργάσιμες ημέρες και στο διάστημα από 08:00 έως 17:00 ή
 - Εντός 48 ωρών από το πρωί (08:00 π.μ.) της επόμενης εργάσιμης ημέρας εφόσον η ειδοποίηση έγινε εκτός των πιο πάνω ημερών και ωρών.
 - Για την αποκατάσταση της βλάβης:

➤ Ο μέγιστος χρόνος απόκρισης για την έναρξη αποκατάστασης της βλάβης είναι 24 ώρες.

Σε κάθε περίπτωση μετά την πάροδο 48 ωρών από την αναγγελία της βλάβης και εφόσον δεν έχει αποκατασταθεί η λειτουργία της μονάδας, ο προμηθευτής θα πρέπει να την αντικαταστήσει με όμοια (ή ισοδύναμη) μονάδα που λειτουργεί κανονικά και να εγκαταστήσει το αντίστοιχο λογισμικό εφόσον αυτό είναι απαραίτητο.

Ο Ανάδοχος αναλαμβάνει τα έξοδα μετακινήσεων ή αποστολής εξοπλισμού, καθ'όλη την διάρκεια της περιόδου εγγύησης.

- Υπεύθυνη δήλωση από τον ανάδοχο ότι υπάρχει η δυνατότητα παροχής Συντήρησης – Υποστήριξης για όλα τα επιμέρους στοιχεία των φωτιστικών σωμάτων για το ελάχιστο διάστημα των τριών (3) ετών μετά τη λήξη της πενταετούς περιόδου εγγύησης καλής λειτουργίας.

ΚΟΜΟΤΗΝΗ,
Η ΣΥΝΤΑΞΑΣΑ

ΚΟΜΟΤΗΝΗ,
Η ΠΡΟΪΣΤΑΜΕΝΗ
ΔΙΕΥΘΥΝΣΗΣ Τ.Υ.

ΠΑΣΣΟΥ ΔΕΣΠΟΙΝΑ
ΗΛΕΚΤΡΟΛΟΓΟΣ
ΜΗΧΑΝΙΚΟΣ

ΖΩΗ ΚΟΣΜΙΔΟΥ
Πολιτικός Μηχανικός



Ευρωπαϊκή Ένωση
Ευρωπαϊκό Ταμείο
Περιφερειακής Ανάπτυξης



ΥΠΟΥΡΓΕΙΟ
ΠΕΡΙΒΑΛΛΟΝΤΟΣ
ΕΝΕΡΓΕΙΑΣ &
ΚΛΙΜΑΤΙΚΗΣ
ΑΛΛΑΓΗΣ



ΕΛΛΗΝΙΚΗ ΔΗΜΟΚΡΑΤΙΑ

ΥΠΟΥΡΓΕΙΟ ΑΝΑΠΤΥΞΗΣ, ΑΝΤΑΓΩΝΙΣΤΙΚΟΤΗΤΑΣ,
ΥΠΟΔΟΜΩΝ, ΜΕΤΑΦΟΡΩΝ & ΔΙΚΤΥΩΝ



η περιφέρεια στο επίκεντρο της ανάπτυξης



πρόγραμμα για την ανάπτυξη

**ΕΛΛΗΝΙΚΗ ΔΗΜΟΚΡΑΤΙΑ
ΝΟΜΟΣ ΡΟΔΟΠΗΣ
ΔΗΜΟΣ ΚΟΜΟΤΗΝΗΣ
Δ/ΝΣΗ ΤΕΧΝΙΚΩΝ ΥΠΗΡΕΣΙΩΝ**

ΕΡΓΟ:

Αντικατάσταση φωτιστικών και εγκατάσταση συστήματος διαχείρισης οδοφωτισμού στη Λεωφ. Ηρώων και στις οδούς Γ. Κονδύλη-Ν. Πλαστήρα για εξοικονόμηση ενέργειας στο Δήμο Κομοτηνής.

ΧΡΗΜΑΤΟΔΟΤΗΣΗ:

ΕΤΠΑ (ΕΥΡΩΠΑΪΚΟ ΤΑΜΕΙΟ ΠΕΡΙΦΕΡΕΙΑΚΗΣ ΑΝΑΠΤΥΞΗΣ)

ΤΕΧΝΙΚΗ ΕΚΘΕΣΗ

1. Περιγραφή προτεινόμενων επεμβάσεων του Προγράμματος «ΕΞΟΙΚΟΝΟΜΩ»

Με την παρέμβαση αυτή του προγράμματος «ΕΞΟΙΚΟΝΟΜΩ» ο Δήμος Κομοτηνής προτίθεται να υλοποιήσει τις παρακάτω επεμβάσεις στην οδό Λεωφ. Ηρώων και στις οδούς Γ. Κονδύλη-Ν. Πλαστήρα., που είναι κάθετη οδοί που οδηγούν στο κέντρο της πόλης της Κομοτηνής :

α) η αλλαγή των φωτιστικών (και των ιστών τους) με νέα φωτιστικά που θα φέρουν λαμπτήρα νατρίου υψηλής πίεσης 150W

και β) η εγκατάσταση ηλεκτρονικού συστήματος τηλεδιαχείρισης των φωτιστικών αυτών.

Αναλυτικά :

Α) Αλλαγή φωτιστικών

Προτείνεται η αλλαγή των υφιστάμενων ιστών και φωτιστικών με νέα που θα τοποθετηθούν στις ίδιες θέσεις στην οδό Λεωφ. Ηρώων και στις οδούς Γ. Κονδύλη-Ν. Πλαστήρα. Τα νέα φωτιστικά θα είναι ενδεικτικού τύπου θα φέρουν λάμπα νατρίου υψηλής πίεσης 150 W (15.000 lum ή 100 lum/W), αντί της λάμπας υδραργύρου 250W (με 50 lum/W).

Η αντικατάσταση των φωτιστικών όχι μόνο θα βελτιώσει τον οδοφωτισμό ($1,5 \text{ Cd/m}^2$), όπως φαίνεται στο παράρτημα, αλλά θα μειώσει κατά 39% περίπου την εγκατεστημένη ισχύ των φωτιστικών.

B) Προμήθεια, εγκατάσταση & θέση σε λειτουργία ηλεκτρονικού συστήματος τηλεδιαχείρισης φωτιστικών

B1 ΜΟΝΑΔΑ GSM MODEM ΕΠΙΚΟΙΝΩΝΙΑΣ ΜΕ ΤΗΝ ΚΕΡΑΙΑ ΤΟΥ

Μονάδα modem για μονάδα εντολής και ελέγχου πίνακα που να υποστηρίζει την ταχύτητα μετάδοσης των 9600bit/sec, σε θέση να μεταδίδει και να λαμβάνει σε τηλεφωνικό δίκτυο GSM, τις ανταλλασσόμενες πληροφορίες μεταξύ της μονάδας ελέγχου/εντολής πίνακα και του απομακρυσμένου εξυπηρετητή διαχείρισης.

B2 Φωτοκύτταρο

Μονάδα φωτοκύτταρο με στόχο την έναυση/σβέση της εγκατάστασης βάσει της φωτεινότητας. Το φωτοκύτταρο θα πρέπει να έχει την δυνατότητα να τοποθετηθεί εκτός του πίνακα για να επιτελεί σωστά την λειτουργία του.

Η χρήση της εν λόγω μονάδας γίνεται για προληπτικούς λόγους εφεδρείας καθώς η λειτουργία του δικτύου ηλεκτροφωτισμού θα πραγματοποιείται από το σύστημα τηλεδιαχείρισης.

B3 ΠΙΝΑΚΑΣ ΕΛΕΓΚΤΗΣ ΤΡΙΦΑΣΙΚΗΣ ΙΣΧΥΟΣ

Στον πίνακα αυτό θα πρέπει να είναι δυνατή η ενσωμάτωση όλων των μονάδων πίνακα. Ο πίνακας θα πρέπει να τοποθετηθεί πλησίον ή σε περίπτωση που υπάρχει χώρος εντός του πίνακα ισχύος της εγκατάστασης (ΚΑΙ ΣΤΗΝ Λεωφ. Ηρώων ΚΑΙ ΣΤΙΣ οδούς Γ. Κονδύλη-Ν. Πλαστήρα). Σε περίπτωση που δεν υπάρχει δυνατότητα ενσωμάτωσης εντός του μεταλλικού ερμαρίου εντός του οποίου βρίσκεται ο ηλεκτρικός πίνακας, θα πρέπει να γίνει τοποθέτηση μεταλλικού ερμαρίου πλησίον αυτού του ηλεκτρικού πίνακα. Για λόγους ασφάλειας και προστασίας της εγκατάστασης κρίνεται απαραίτητο ο πίνακας αυτός να έχει βαθμό μόνωσης τουλάχιστον IP65.

B4 ΜΟΝΑΔΑ ΤΡΟΦΟΔΟΣΙΑΣ

Η μονάδα τροφοδοσίας της μονάδα CPU, θα πρέπει να είναι ενσωματωμένη στη μονάδα εντολής και ελέγχου πίνακα ή εξωτερική.

Η διενέργεια του διαγωνισμού και η εκτέλεση της παρούσας προμήθειας διέπονται από τις εξής διατάξεις :

- 1.Τη με αριθμό 11389/ΦΕΚ 185 Β'/23-3-1993 απόφαση του Υπ. Εσωτερικών «Ενιαίος Κανονισμός Προμηθειών Οργανισμών Τοπικής Αυτοδιοίκησης (Ε. Κ. Π. Ο. Τ. Α.)».
- 2.Το Ν. 2286/ΦΕΚ 19 Α'/1-2-1995 «Προμήθειες του Δημοσίου Τομέα και ρυθμίσεις συναφών θεμάτων».
- 3.Το Ν. 3463/ΦΕΚ 114 Α/8-6-2006 «Κώδικας Δήμων και Κοινοτήτων».

4. Το Ν. 2307/ΦΕΚ 13 Α'/15-6-1995 «Προσαρμογή νομοθεσίας αρμοδιότητας Υπουργείου Εσωτερικών στις διατάξεις για τη Νομαρχιακή Αυτοδιοίκηση και άλλες διατάξεις».
5. Το Ν. 1797/ΦΕΚ 164 Α'/1988 «Προμήθειες του δημοσίου τομέα και ρυθμίσεις συναφών θεμάτων».
6. Το Ν. 3548/ΦΕΚ 68 Α'/20-3-2007 «Καταχώρηση δημοσιεύσεων των φορέων του Δημοσίου στο νομαρχιακό και τοπικό Τύπο και άλλες διατάξεις».
7. Το Ν. 3852/ΦΕΚ 87 Α'/7-6-2010 «Νέα αρχιτεκτονική της αυτοδιοίκησης και της αποκεντρωμένης διοίκησης – Πρόγραμμα Καλλικράτης».
8. Το Ν. 3861/ΦΕΚ 112 Α'/13-7-2010 «Ενίσχυση της διαφάνειας με την υποχρεωτική ανάρτηση νόμων και πράξεων των κυβερνητικών, διοικητικών και αυτοδιοικητικών οργάνων στο διαδίκτυο «Πρόγραμμα Διαύγεια» και άλλες διατάξεις».
9. Το Π. Δ. 166/2003 (ΦΕΚ 138 Α'/5-6-2003) «Προσαρμογή της ελληνικής νομοθεσίας στην οδηγία 2000/35 της 29-6-2000 για την καταπολέμηση των καθυστερήσεων στις εμπορικές συναλλαγές».
10. Το Ν. 4024/2011 (ΦΕΚ 226 Α'/27-10-2011) «Συνταξιοδοτικές ρυθμίσεις, ενιαίο μισθολόγιο - βαθμολόγιο, εργασιακή εφεδρεία και άλλες διατάξεις εφαρμογής του μεσοπρόθεσμου πλαισίου δημοσιονομικής στρατηγικής 2012-2015».
11. Το 38ο άρθρο της Υπουργικής Απόφασης συστήματος διαχείρισης με αριθμό 14053/ΕΥΣ 1749/2008 (ΦΕΚ 540 Β'/27-3-2008).
12. Την Υπουργική Απόφαση με αριθμό Π1/4089/2011 (ΦΕΚ 2498 Β'/4-11-2011) «Εξαίρεση από την ένταξη στο Ενιαίο Πρόγραμμα Προμηθειών (Ε. Π. Π.) μέχρι 31.12.2012, προμηθειών που εντάσσονται σε συγχρηματοδοτούμενα επιχειρησιακά προγράμματα».
13. Σχετικά με τα «αρμόδια όργανα» κ.λ.π. ισχύουν οι διατάξεις του 2ου άρθρου του Ε. Κ. Π. Ο. Τ. Α.

Θεωρήθηκε

Η ΠΡΟΙΣΤΑΜΕΝΗ Δ/ΝΣΗΣ

ΖΩΗ ΚΟΣΜΙΔΟΥ

ΠΟΛΙΤΙΚΟΣ ΜΗΧΑΝΙΚΟΣ

Συντάχθηκε

ΠΑΣΣΟΥ ΔΕΣΠΟΙΝΑ

ΗΛΕΚΤΡΟΛΟΓΟΣ ΜΗΧΑΝΙΚΟΣ



Ευρωπαϊκή Ένωση
Ευρωπαϊκό Ταμείο
Περιφερειακής Ανάπτυξης



ΥΠΟΥΡΓΕΙΟ
ΠΕΡΙΒΑΛΛΟΝΤΟΣ
ΕΝΕΡΓΕΙΑΣ &
ΚΛΙΜΑΤΙΚΗΣ
ΑΛΛΑΓΗΣ



ΕΛΛΗΝΙΚΗ ΔΗΜΟΚΡΑΤΙΑ

ΥΠΟΥΡΓΕΙΟ ΑΝΑΠΤΥΞΗΣ, ΑΝΤΑΓΩΝΙΣΤΙΚΟΤΗΤΑΣ,
ΥΠΟΔΟΜΩΝ, ΜΕΤΑΦΟΡΩΝ & ΔΙΚΤΥΩΝ



η περιφέρεια στο επίκεντρο της ανάπτυξης



ΕΛΛΗΝΙΚΗ ΔΗΜΟΚΡΑΤΙΑ
ΝΟΜΟΣ ΡΟΔΟΠΗΣ
ΔΗΜΟΣ ΚΟΜΟΤΗΝΗΣ
Δ/ΝΣΗ ΤΕΧΝΙΚΩΝ ΥΠΗΡΕΣΙΩΝ

ΕΡΓΟ:

Αντικατάσταση φωτιστικών και εγκατάσταση συστήματος διαχείρισης οδοφωτισμού στη Λεωφ. Ηρώων και στις οδούς Γ. Κονδύλη-Ν. Πλαστήρα για εξοικονόμηση ενέργειας στο Δήμο Κομοτηνής.

ΧΡΗΜΑΤΟΔΟΤΗΣΗ:

ΕΤΠΑ (ΕΥΡΩΠΑΪΚΟ ΤΑΜΕΙΟ ΠΕΡΙΦΕΡΕΙΑΚΗΣ ΑΝΑΠΤΥΞΗΣ)

ΤΕΧΝΙΚΕΣ ΠΡΟΔΙΑΓΡΑΦΕΣ

ΠΡΟΔΙΑΓΡΑΦΕΣ ΥΛΙΚΩΝ

1. ΠΙΛΛΑΡ ΗΛΕΚΤΡΟΔΟΤΗΣΗΣ Μέχρι τεσσάρων αναχωρήσεων

1.1 Θα βασίζεται στην ισχύουσα προδιαγραφή ΕΛΟΤ: 1501-05-07-01-00:2009 που αναλυτικά αναφέρει:

Η κατασκευή του πύλλαρ θα γίνεται από προκατασκευασμένα τεμάχια (ερμάρια μεταλλικά, στεγανά ή από ανθεκτικό πλαστικό π.χ. για τοποθέτηση κοντά σε θάλασσα) και υλικά ενσωματούμενα επιτόπου, περιλαμβανομένης και της βάσης έδρασης του από οπλισμένο σκυρόδεμα κατηγορίας C12/15, για κάθε τύπο που ορίζεται στην μελέτη, ανάλογα με τον αριθμό των αναχωρήσεων.

Η θύρα του πύλλαρ θα φέρει κλείθρο σύμφωνα με τη μελέτη.

Η βάση έδρασης του πύλλαρ θα περιλαμβάνει και το φρεάτιο έλξης καλωδίων.

Κάθε πύλλαρ θα χωρίζεται σε δυο μέρη με στεγανή διανομή, για την τοποθέτηση αντίστοιχα του μετρητή της ΔΕΗ και όλων των οργάνων διακοπής και προστασίας των γραμμών.

Οι εξωτερικές και εσωτερικές επιφάνειες του πύλλαρ, μετά την κατασκευή τους θα υπόκεινται σε κατάλληλη επεξεργασία (θερμό γαλβάνισμα ή και εποξειδική βαφή) για την προστασία έναντι των εξωτερικών συνθηκών. Ολόκληρο το πύλλαρ θα έχει βαθμό προστασίας IP55.

Η διανομή θα αποτελείται από στεγανά κιβώτια κατασκευασμένα από κράμα αλουμινίου ή από ανθεκτικό πολυεστέρα ενισχυμένο με υαλοβάμβακα και πολυκαρμπονάτ, διαμορφωμένα με χυτόπρεσσα.

Τα κιβώτια θα είναι άκαυστα, ικανά να αντιμετωπίσουν συνθήκες εξωτερικού χώρου και υγρασίας θάλασσας. Τα κιβώτια θα φέρουν οπές με τους κατάλληλους στυπιοθλίπτες για την είσοδο του καλωδίου παροχής από τη ΔΕΗ, του καλωδίου τηλεχειρισμού, καθώς και για την έξοδο των καλωδίων προς το δίκτυο.

Αφορά την προμήθεια, μεταφορά και πλήρη εγκατάσταση ηλεκτρικού πίνακα (ΠΙΛΛΑΡ) ηλεκτροδότησης ηλεκτροφωτισμού, όπως ακριβώς έχει εγκριθεί από το πρόγραμμα «ΕΞΟΙΚΟΝΟΜΩ»

Ειδικά για τα υπό προμήθεια υλικά:

1.2 Λεπτομερέστατα τεχνικά χαρακτηριστικά και εργασίες :

Το πύλλαρ θα αποτελείται από στεγανά μεταλλικά κιβώτια ηλεκτροδότησης ιστών οδοφωτισμού (πίλλαρ), βαθμού προστασίας IP55 για τοποθέτηση σε εξωτερικό χώρο, με την βάση έδρασή τους από σκυρόδεμα, σύμφωνα με την μελέτη και την ΕΤΕΠ 05-07-01-00 #Υποδομή οδοφωτισμού".

1.3 Στην προσφορά θα πρέπει περιλαμβάνονται:

- η προμήθεια και μεταφορά επί τόπου του στεγανού μεταλλικού κιβωτίου (πίλλαρ) με δίριχτη στέγη με περιφερειακή προεξοχή 5 cm για απορροή των ομβρίων, από λαμαρίνα ψυχράς εξελάσεως πάχους 2 mm, γαλβανισμένου εν θερμώ εσωτερικά και εξωτερικά, μετά την κατασκευή του, με ελάχιστη ανάλωση ψευδαργύρου 400 g/m² (50 μm), βαμμένου με διπλή στρώση εποξειδικής βαφής πάχους ξηρού υμένα (εκάστης) 125 μm, με ελαστικά παρεμβύσματα στεγάνωσης της θυρίδας, ανοξειδωτή κλειδαριά ασφαλείας, κλειδιά ενιαία για όλα τα πύλλαρς του έργου και πινακίδα επισημάνσης με τα στοιχεία του κυρίου του έργου
- η εκσκαφή και επανεπίχωση τού ορύγματος της βάσης έδρασης του πύλλαρ
- η βάση του πύλλαρ από οπλισμένο σκυρόδεμα, χυτή επί τόπου ή προκατασκευασμένη, ούτως ώστε το πύλλαρ να εδράζεται σε στάθμη +40 cm από τον περιβάλλοντα χώρο, με κεντρική οπή διέλευσης των υπογείων καλωδίων.
- Οι χάλκινοι αγωγοί γείωσης και η πλάκα γείωσης.
- Οι ακροδέκτες των αγωγών γείωσης.
- η στεγανή διανομή εντός του πύλλαρ με τα όργανα διακοπής και προστασίας των κυκλωμάτων φωτισμού, αποτελούμενη αποτελούμενη από πίνακα προστασίας IP 44 κατασκευασμένο από βαμμένη λαμαρίνα ή άκαυστο θερμοπλαστικό, επαρκών διαστάσεων ώστε να χωρούν άνετα όλα τα όργανα, ο οποίος θα φέρει οπές με τους κατάλληλους στυπιοθλήπτες για την είσοδο του καλωδίου παροχής, του καλωδίου τηλεχειρισμού καθώς επίσης και για την έξοδο των καλωδίων προς το δίκτυο.
- τα πάσης φύσεως όργανα του κιβωτίου: γενικό διακόπτη φορτίου, γενικές ασφάλειες, αυτόματους μαγνητοθερμικούς διακόπτες και ηλεκτρονόμους ισχύος τηλεχειρισμού (ανά κύκλωμα φωτισμού), ρελέ μείωσης νυκτερινού φωτισμού (όταν προβλέπεται), χρονοδιακόπτη αφής, χρονοδιακόπτη μείωσης νυκτερινού φωτισμού (όταν προβλέπεται), πρίζα σούκο 16A, λυχνία νυκτερινής εργασίας σε στεγανή #καραβοχελώνα# και κλεμοσειρές σύνδεσης των καλωδίων (στο κάτω μέρος του κιβωτίου).
- η απασχόληση προσωπικού εξοπλισμού και μέσων για την εγκατάσταση, τις συνδέσεις και τον έλεγχο λειτουργίας

2. ΙΣΤΟΣ ΗΛΕΚΤΡΟΦΩΤΙΣΜΟΥ ΟΔΩΝ ύψους 9,00μ

2.1 Γενικά

Οι ιστοί οδοφωτισμού θα πρέπει να συμμορφώνονται με τα Πρότυπα ΕΛΟΤ EN: 40-1, 40-2, 40-3-1, 40-3-2, 40-3-3, 40-5, 40-6, 40-7, 40-9, 10025-1, 10149-1, 10149-2, ISO 15612, ISO 15609-1, ISO 15613, ISO 15609-1, 287-1, ISO 1461 και 60598.02.03.

Η πιστοποίηση της ποιότητας οποιουδήποτε τμήματος του εξοπλισμού που είναι βιομηχανικό προϊόν γίνεται με υποβολή στην Υπηρεσία των αντίστοιχων πιστοποιητικών του εργοστασίου παραγωγής. Θα πρέπει να προέρχονται από βιομηχανικές μονάδες που εφαρμόζουν παραγωγική διαδικασία πιστοποιημένη κατά το Πρότυπο ΕΛΟΤ ISO 9000, από διαπιστευμένο φορέα πιστοποίησης και να φέρουν σήμανση CE της Ευρωπαϊκής Ένωσης

Οι συμβατικοί ιστοί θα φέρουν βραχίονες με φωτιστικά σώματα . Η διατομή του ιστού θα είναι σχεδιασμένη έτσι ώστε μετά την εγκατάστασή του και την πλήρη συναρμολόγηση όλων των εξαρτημάτων και των φωτιστικών σωμάτων, να έχει αντοχή σε φορτία ανέμου σύμφωνα με τα Πρότυπα ΕΛΟΤ EN40.6 και 40.7 για ιστούς ύψους μέχρι 20 m

2.2 Θα βασίζεται στην ισχύουσα προδιαγραφή ΕΛΟΤ ΤΠ: 1501-05-07-02-00:2009 που αναλυτικά αναφέρει:

Οι ιστοί θα έχουν σχήμα κοίλο κωνικό, διατομής κύκλου ή οκταγώνου και θα είναι από χάλυβα σύμφωνα με το Πρότυπο ΕΛΟΤ EN 10025-1. Μετά από τη βιομηχανική κατασκευή τους, ανάλογα με την κατηγορία του υλικού χάλυβα, πρέπει να συμμορφώνονται με τις εξής απαιτήσεις:

Για υλικό με όριο διαρροής [MPa]	≥275	≥379,3
Ελάχιστο πάχος τοιχωμάτων t [mm]	≥3,4 t	≥3

Οι ιστοί θα κατασκευάζονται είτε ως ενιαία τεμάχια χωρίς ραφή στην περίπτωση κυκλικής διατομής ή στην περίπτωση οκταγωνικής διατομής μπορεί να είναι με μια ραφή ηλεκτροσυγκόλλησης κατά μήκος μιας γενέτειρας του κώνου. Η ραφή ηλεκτροσυγκόλλησης θα πρέπει να έχει γίνει με αυτόματο μηχάνημα, να είναι διαμήκης, ομοιόμορφη στην εμφάνιση με πάχος όχι μικρότερο του πάχους του υλικού στη βάση του ιστού και με αποκλίσεις από τη γεωμετρία της διατομής του ιστού όχι μεγαλύτερες από 2 mm. Το πάχος του σώματος του ιστού πρέπει να είναι ομοιόμορφο σε όλο το ύψος, εκτός από τη θέση της ραφής. Ο ιστός θα συνδέεται στην πλάκα βάσης του με δυο περιμετρικές ηλεκτροσυγκολλήσεις. Η πλάκα βάσης θα είναι ενιαίο τεμάχιο από χαλυβδόφυλλο με όρια διαρροής υλικού τουλάχιστον 248 MPa και με διαστάσεις που εξαρτώνται από το ύψος του ιστού.

Η σύνδεση του κορμού του ιστού με την χαλύβδινη πλάκα θα γίνεται με συνεχή ηλεκτροσυγκόλληση στο εσωτερικό και στο εξωτερικό του ιστού, με πάχος τουλάχιστον ίσο με το πάχος του σώματος του ιστού.

Η εφαρμογή της σύνδεσης με ηλεκτροσυγκόλληση προϋποθέτει την κατοχή πιστοποιητικού διασφάλισης ποιότητας σύμφωνα με ΕΛΟΤ EN ISO/IEC 9000 της βιομηχανίας παραγωγής των ιστών

καθώς και την προσκόμιση πιστοποιητικού δοκιμών σύμφωνα με το Πρότυπο ΕΛΟΤ EN 40-1 από αναγνωρισμένο εργαστήριο.

Η διαδικασία συγκόλλησης θα είναι σύμφωνα με τα αναφερόμενα στα Πρότυπα ΕΛΟΤ EN 287 και ΕΛΟΤ EN ISO 15609-1. Εφόσον από τα Τεύχη Δημοπράτησης προβλέπεται θα είναι αποδεκτή η εναλλακτική εφαρμογή ενισχυτικών πτερυγίων στήριξης μεταξύ της πλάκας βάσης και του ιστού, αντί της προαναφερόμενης μεθόδου.

Η πλάκα βάσης θα φέρει οπές για τη σύνδεση με τα αγκύρια στήριξης και τη διέλευση των καλωδίων. Το μεσοδιάστημα μεταξύ της μεταλλικής βάσης και του σκυροδέματος του θεμελίου θα πληρούται με μη συρρικνούμενο τσιμεντοκονίαμα.

Η ευθύτητα των ιστών, η οποία μετράται ως η απόκλιση σε σχέση με τη θεωρητική ευθεία μεταξύ του άνω άκρου του ιστού από την κάτω επιφάνεια της πλάκας βάσης ανάλογα με το ύψος του ιστού, θα πρέπει να συμμορφώνεται με τις εξής απαιτήσεις

Ιστός συνολικού ύψους [m]	6	9	11	12	15
Επιτρεπόμενη απόκλιση [mm]	20	25	30	40	45

Οι αρμοί θα κατασκευάζονται από το ίδιο υλικό του ιστού και θα έχουν πάχος τοιχώματος τουλάχιστον 3 mm. Αυτοί θα τοποθετούνται με ειδικό τεμάχιο στην κεφαλή του ιστού με ολίσθηση και συγκράτηση με διαμπερείς κοχλίες και σχετικά περικόχλια.

Οι ηλεκτροσυγκολλήσεις θα γίνονται σύμφωνα με το Πρότυπο AWS D1.1/D1.1M. Κάθε έτοιμο τμήμα χαλύβδινου ιστού θα είναι γαλβανισμένο εν θερμώ, με ελάχιστο πάχος γαλβανίσματος 70μm κατά το Πρότυπο ΕΛΟΤ EN ISO 1461. Απαγορεύονται ηλεκτροσυγκολλήσεις επί τόπου του έργου.

Οποιοσδήποτε εκδορές που θα συμβούν κατά την εργασία ανέγερσης του ιστού θα επιδιορθώνονται επιτόπου με μια βαφή πλούσια σε περιεκτικότητα ψευδάργυρου(95%).

Οι ιστοί σε κατάλληλη απόσταση από την βάση τους θα έχουν μεταλλική θύρα επαρκών διαστάσεων για την είσοδο , εγκατάσταση του ακροκιβωτίου του ιστού. Οι ελάχιστες διαστάσεις της θύρας θα είναι ύψους 300 mm και πλάτους 85 mm, κατά τα λοιπά σύμφωνα με τον πίνακα της παραγράφου 4 του Προτύπου ΕΛΟΤ EN 40-2. Η ελάχιστη απόσταση του κάτω άκρου της θύρας από τη βάση του ιστού θα είναι 600 mm.

Για την αποκατάσταση της αντοχής του ιστού στην περιοχή της θύρας θα κατασκευάζεται εσωτερική ενίσχυση με έλασμα κατάλληλου πάχους, λεκτροσυγκολλούμενο σε κάθε άκρο του προς το αντίστοιχο τμήμα του συνδεόμενου στύλου, εκτός εάν αποδεικνύεται από τους υπολογισμούς, ότι η αντοχή του ιστού στο τμήμα όπου υπάρχει θυρίδα, ευρίσκεται μέσα στα επιτρεπόμενα όρια.

Στην περίπτωση χρησιμοποίησης ελάσματος ενίσχυσης, το άκρο του ελάσματος θα εισέρχεται κατ' ελάχιστον 200 mm στον ιστό κανονικής διατομής, εκατέρωθεν των άκρων της θυρίδας. Η θύρα θα κλείνει με κάλυμμα κατάλληλων διαστάσεων από έλασμα ίδιου πάχους και σχήματος ίδιου με τον υπόλοιπο ιστό, το

οποίο στην κλειστή του θέση δε θα εξέχει από την επιφάνεια του σιδηροϊστού. Η στερέωση του επί του ιστού θα γίνεται με ανοξειδωτους κοχλίες που δε θα εξέχουν του ελάσματος και η κατασκευή του θα εξασφαλίζει στιβαρή και σταθερή στερέωση επί του ιστού. Οι ελάχιστες διαστάσεις για την πλάκα βάσης και τα αγκύρια στερέωσης του ιστού θα επιλέγονται μετά από αναλυτικούς υπολογισμούς σύμφωνα με το Πρότυπο ΕΛΟΤ EN40-6 και 40-7 και θα είναι κατ' ελάχιστον σύμφωνα με τα αναφερόμενα στο ΦΕΚ117Β/31.3.88, όπως καταγράφονται στον παρακάτω Πίνακα 1. Η πλάκα βάσης θα φέρει οπές, μια στο κέντρο της Ø100 για τη διέλευση του αγωγού γείωσης και των καλωδίων και τέσσερις σχήματος οβάλ για τη στερέωση της στους κοχλίες αγκύρωσης.

Πίνακας 1 – Ελάχιστες διαστάσεις πλάκας βάσης και αγκυρίων ιστών

Ύψος ιστού [m]	Πλάκα βάσης ιστών		Αγκύρια διαμέτρου
	Διαστάσεις [mm]	Πάχος [mm]	
10	400X400	20	M24
12	400X400	20	M24
15	500X500	20	M27

2.3 Βάσεις Ιστών

Θα βασίζεται στην ισχύουσα προδιαγραφή ΕΛΟΤ ΤΠ: 1501-05-07-02-00:2009 που αναλυτικά αναφέρει:

Η θεμελίωση των μεταλλικών ιστών θα γίνεται με προκατασκευασμένες βάσεις που έχουν ενσωματωμένο φρεάτιο για το τράβηγμα των καλωδίων, ενώ των τσιμεντοϊστών θα γίνεται με πάκτωση σύμφωνα με την οικεία Προδιαγραφή ΕΛΟΤ ΤΟ 1501-05-07-01-00.

Το εργοστάσιο κατασκευής τους θα είναι πιστοποιημένο κατά το Πρότυπο ΕΛΟΤ ISO 9000. Επιτρέπεται επίσης η χρήση κυλινδρικών βάσεων κατόπιν εγκρίσεως ειδικής δομοστατικής μελέτης για τις βάσεις αυτές.

Ειδικά για τα υπό προμήθεια είδη

2.4 Στην προσφορά των ιστών θα πρέπει να περιλαμβάνονται:

- η προμήθεια, μεταφορά από οποιαδήποτε απόσταση στον τόπο ενσωμάτωσης και πλήρη εγκατάσταση γαλβανισμένου σιδηροϊστού ηλεκτροφωτισμού οδών, σύμφωνα.
- την προκατασκευασμένη οπλισμένη βάση ιστού οδών περιλαμβανομένων και των αγκυρίων και της αντιδιαβρωτικής προστασίας τους που προδιαγράφονται από τον κατασκευαστή, είτε σε έρεισμα, είτε στο

σώμα της οδού, διαμορφωμένη ώστε να περιλαμβάνει και φρεάτιο τραβήγματος καλωδίων με κατάλληλο κάλυμμα

- το πλήρες ακροκιβώτιο ιστού μονό ή πολλαπλό
- το χάλκινο αγωγό γείωσης Φ25 του υπογείου δικτύου από το πύλαρ (ή το φρεάτιο του προηγούμενου ιστού) μέχρι το φρεάτιο του υπόψη ιστού.
- τον αγωγό γείωσης διατομής κατάλληλης για τη διατομή των αγωγών τροφοδότησης από το ακροκιβώτιο μέχρι το φρεάτιο του ιστού.

Στην τιμή περιλαμβάνεται επίσης η δαπάνη προμήθειας και μεταφοράς από οποιαδήποτε απόσταση στον τόπο του έργου με τις φορτοεκφορτώσεις κλπ. όλων των απαιτούμενων υλικών, καλωδίων και μικροϋλικών εγκατάστασης και σύνδεσης, η δαπάνη της εργασίας εκσκαφής και επανεπίχωσης της βάσης και του σχετικού φρεατίου του ιστού, η δαπάνη τοποθέτησης, κατακορύφωσης και σύνδεσης των ιστών μεταξύ των και προς τις τροφοδοτικές γραμμές, η δαπάνη της γείωσης του ηλεκτρικού δικτύου, των δοκιμών, των ελέγχων και ρυθμίσεων καθώς και κάθε άλλη δαπάνη υλικού και εργασίας για την έγκαιρη και έντεχνη εκτέλεση της κατασκευής και την παράδοσή της σε πλήρη και κανονική λειτουργία, σύμφωνα με τις Προδιαγραφές, την Τ.Σ.Υ., και τα λοιπά τεύχη δημοπράτησης.

3. Χρονοδιακόπτης δικτύου ηλεκτροφωτισμού,

δηλαδή προμήθεια, μεταφορά και σύνδεση ενός χρονοδιακόπτη με ωρολογιακό μηχανισμό και με εφεδρία 12 ωρών μέσα σε πλαστικό κιβώτιο συνδεδεμένο στον πίνακα και σε κατάσταση πλήρους λειτουργίας για την αφή και σβέση οδικού ηλεκτροφωτισμού.

4. ΦΩΤΙΣΤΙΚΟ ΣΩΜΑ ΜΕ ΒΡΑΧΙΟΝΑ ΚΑΙ ΛΑΜΠΤΗΡΑ Na Υψηλής Πίεσης Ισχύος 150 W

Θα βασίζεται στην ισχύουσα προδιαγραφή ΕΛΟΤ ΤΠ: 1501-05-07-02-00:2009 που αναλυτικά αναφέρει:

Τα φωτιστικά σώματα θα έχουν προστασία IP65 στο χώρο του λαμπτήρα και IP43

Στο χώρο των οργάνων, σύμφωνα με το Πρότυπο ΕΛΟΤ EN 60598-2-3 αποτελούμενα από:

- Κέλυφος
- Κώδωνα από διαφανές υλικό
- Λαμπτήρες 150 W ατμών νατρίου υψηλής πίεσεως(HPS).
- Ένα ή περισσότερα κάτοπτρα
- Λυχνιολαβή
- Ηλεκτρικά όργανα (στραγγαλιστικό πηνίο, εναυστήρας κλπ.)

Ο ελάχιστος χρόνος της « οικονομικής ζωής » των λαμπτήρων Na, θα είναι τουλάχιστον ίσος προς 15.000 ώρες λειτουργίας

4.1 Βραχίονες φωτιστικών σωμάτων σε χαλύβδινους ιστούς

Θα βασίζεται στην ισχύουσα προδιαγραφή ΕΛΟΤ ΤΠ: 1501-05-07-02-00:2009 που αναλυτικά αναφέρει:

Οι βραχίονες στήριξης φωτιστικών σωμάτων θα είναι σύμφωνα με την Απόφαση ΥΠΕΧΩΔΕ ΕΗ1/Ο/481/02.07.86, (ΦΕΚ573Β/09.09.86) (βλέπε Βιβλιογραφία της παρούσας):

Μονοί βραχίονες

Οι διαστάσεις και οι λεπτομέρειες των στηριγμάτων των βραχιόνων και των άλλων εξαρτημάτων του ιστού, θα είναι σύμφωνες με τα σχέδια της μελέτης.

Οι βραχίονες των φωτιστικών σωμάτων θα πρέπει να ικανοποιούν τις ακόλουθες απαιτήσεις:

Η διατομή των βραχιόνων μπορεί να είναι κυκλική, κολουροκωνική ή ελλειψοειδής.

Η ονομαστική διάμετρος της διατομής τους θα είναι ίση ή μεγαλύτερη από 50 mm.

Ο διαμήκης άξονας του φωτιστικού σώματος θα έχει κλίση ως προς το οριζόντιο επίπεδο σχηματίζοντας Γωνία από 0° έως 15°.

Η εσωτερική διάμετρος του βραχίονα θα είναι τουλάχιστον 28 mm, χωρίς προεξοχές ή εμπόδια που εμποδίζουν την διέλευση των καλωδίων του φωτιστικού σώματος.

Η κατασκευή τους θα πρέπει να εξασφαλίζει κάμψη των καλωδίων με ακτίνα μεγαλύτερη ή ίση από 75 mm. Το άκρο των βραχιόνων θα πρέπει να έχει κατάλληλη διαμόρφωση ελάχιστου μήκους 200 mm

Και ονομαστικής διαμέτρου 50 mm, ώστε να προσαρμόζεται το φωτιστικό σώμα με ενσφήνωση του ενός τεμαχίου μέσα στο άλλο .

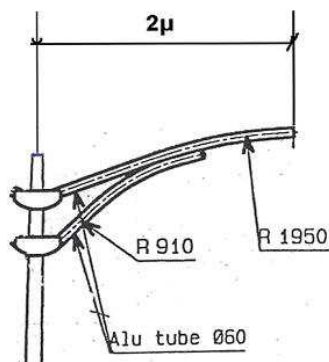

Ειδικά για τα υπό προμήθεια υλικά

4.2 Στην προσφορά των φωτιστικών θα πρέπει να περιλαμβάνονται

-η προμήθεια μεταφορά και εγκατάσταση ειδικού φωτιστικού σώματος χαμηλής ή υψηλής πίεσης, πλήρους (λυχνιολαβές, λαμπτήρες, όργανα αφής κλπ), με βραχίονα και λαμπτήρα Νατρίου, κατάλληλων για εγκατάσταση σε ιστό οδοφωτισμού, σύμφωνα με τις Τεχνικές Προδιαγραφές, την Τ.Σ.Υ. και τα λοιπά τεύχη δημοπράτησης.

Στην τιμή περιλαμβάνεται η δαπάνη για:

- α. τον ευθύγραμμο μονό (ή η αναλογία από διπλό, τριπλό κλπ.) μεταλλικό βραχίονα οριζόντιας προβολής ανά φωτιστικό σώμα
- β. το λαμπτήρα Νατρίου υψηλής πίεσης 150 W .
- γ. τα καλώδια τροφοδότησης του φωτιστικού σώματος τύπου ΝΥΜ διατομής 3Χ1,5 χλστ², συμπεριλαμβανομένων των μικροϋλικών στήριξης-προστασίας των καλωδίων, από το ακροκιβώτιο του ιστού μέχρι το φωτιστικό σώμα.
- δ. όλα τα υλικά και εξαρτήματα που απαιτούνται για τη στήριξη του φωτιστικού στο βραχίονα και του βραχίονα στον ιστό, ανεξαρτήτως του αριθμού βραχιόνων ανά ιστό.

4.3 Αναλυτικά το φωτιστικό θα έχει:

- σώμα ελλειψοειδούς διατομής, από χυτό αλουμίνιο.
- ανταυγαστήρα από ανοδευμένο γυαλιστερό αλουμίνιο 99,85. πάχους ανοδευσης 6/8μ κατασκευασμένο έτσι ώστε να αποφεύγεται η φωτορυπανση (light pollution)..
- άνω κάλυμμα από χυτό αλουμίνιο, το οποίο συγκρατείται στο σώμα του φωτιστικού με ελάσματα από ανοξείδωτο ασάλι.
- βαμμένο με πολυεστερική πούδρα, μετά από επεξεργασία φωσφατωσης, που το καθιστά ιδιαίτερα ανθεκτικό στη διάβρωση και σε παραθαλάσσιο περιβάλλον.
- θερμοανθεκτικό γυάλινο κάλυμμα πάχους 5mm, μεγάλης μηχανικής και θερμικής αντοχής (uni7142 tests - british standard 3193).
- λυχνιολαβη πορσελάνης με επαργυρωμένες επαφές, με δυνατότητα επιλογής πολλαπλών θέσεων τόσο ως προς τον διαμήκη όσο και ως προς τον εγκάρσιο άξονα (multi positioning lampholder).
- ειδική διάταξη ασφάλειας να συγκρατεί το άνω κάλυμμα ανοιχτό κατά τη διάρκεια της συντήρησης για την αποφυγή ατυχημάτων.
- με το άνοιγμα του άνω καλύμματος, μαχαίρωτος διακόπτης να διακόπτει την παροχή ηλεκτρικού ρεύματος για λόγους ασφαλείας.
- παρέμβυσμα από συνθετικό υλικό φιλικό προς το περιβάλλον.
- στερέωση φωτιστικού επί ιστού ή επί βραχίονα.

- τα όργανα εναυσης να είναι τοποθετημένα πάνω σε αποσπώμενο δίσκο που φέρει “fast connectors”, για εύκολη συντήρηση.
- τα όργανα εναυσης να είναι προκαλωδιωμένα, με εύκαμπτο καλώδιο Z1mm², με θωράκιση από fibreglass.
- για την τροφοδοσία του, το φωτιστικού θα φέρει διπολική “κλεμα” για καλώδιο με max διατομή Z2,5mm².
- ενσωματωμένο γωνιόμετρο.
- βαλβίδα αποσυμπίεσης, (anti-condensation filter)
- δυνατότητα τοποθέτησης φωτοκύτταρου.
- κλάση μόνωσης II.
- βαθμός στεγανότητας ip65
- Προστασία από βανδαλισμούς: IK 07
- κατασκευασμένο σύμφωνα με τους κανονισμούς: en60598 & en60529.

Στην τιμή θα πρέπει να περιλαμβάνεται επίσης η δαπάνη προμήθειας και μεταφοράς από οποιαδήποτε απόσταση στον τόπο του έργου με τις φορτοεκφορτώσεις κλπ. όλων των απαιτούμενων υλικών, καλωδίων και μικροϋλικών εγκατάστασης και σύνδεσης, η δαπάνη της εργασίας εγκατάστασης όλων των παραπάνω υλικών, η δαπάνη τοποθέτησης και σύνδεσης των προς τις τροφοδοτικές γραμμές, η δαπάνη της γείωσης του ηλεκτρικού δικτύου, των δοκιμών, των ελέγχων και ρυθμίσεων καθώς και κάθε άλλη δαπάνη υλικού και εργασίας για την έγκαιρη και έντεχνη εκτέλεση της κατασκευής και την παράδοσή της σε πλήρη και κανονική λειτουργία.

4.4 Πιστοποίηση

Τα φωτιστικά σώματα θα πρέπει απαραίτητως να καλύπτουν τις γενικές απαιτήσεις και δοκιμές του Ευρωπαϊκού προτύπου EN 60 598, που έχει την ισχύ του Ελληνικού προτύπου και να φέρουν σήμανση CE. Ο κατασκευαστής θα πρέπει να διαθέτει πιστοποιητικό διασφάλισης ποιότητας κατά EN 29000 (ISO 9001).

Κάθε υποψήφιος προμηθευτής χρειάζεται να προσκομίσει υποχρεωτικά με τα τεχνικά στοιχεία της προσφοράς του όλα τα ακόλουθα πιστοποιητικά και διασφαλίσεις, με ποινή αποκλεισμού σε αντίθετη περίπτωση :

- Πιστοποιητικό συμμόρφωσης του φωτιστικού κατά ENEC ή, σε περίπτωση που δεν υπάρχει πιστοποιητικό συμμόρφωσης κατά ENEC :
- Πιστοποιητικό συμφωνίας με EN 60598-1 (Γενικό Πρότυπο Φωτιστικών).
- EN 60598-2-3 (Ειδικό Πρότυπο της Κατηγορίας).
- EN 55015 / EN 61547 (Πρότυπο ραδιοταραχών ατρωσίας ηλεκτρομαγνητικής συμβατότητας).
- EN 61000-2-3/EN61000-3-3 (Εκπομπών Αρμονικών και Διακυμάνσεων).

- Τρόπο και σύστημα προστασίας από υπερθέρμανση.
- Πλήρη φωτοτεχνικά στοιχεία (σε ηλεκτρονική μορφή δηλ. αρχείο .ldt ή .es κατάλληλο για την άμεση χρησιμοποίηση σε ανοικτά προγράμματα υπολογισμών πχ Dialux, Relux κλπ), που να συνοδεύονται από την αντίστοιχη βεβαίωση (hard copy) του φωτομετρικού εργαστηρίου όπου έλαβε χώρα η μέτρηση των φωτιστικών.

Κατά την εκτέλεση των εργασιών ο ανάδοχος υποχρεούται να αποκαλύπτει με προσοχή τα υπάρχοντα δίκτυα Κ.Ω. και να τα προστατεύει. Τυχόν ζημιές των δικτύων επιβαρύνουν τον ανάδοχο. Τα σχέδια των αγωγών Κ.Ω. προμηθεύεται ο ανάδοχος από τις αντίστοιχες υπηρεσίες.

5. Αποξήλωση τσιμεντοιστών

Ο Ανάδοχος υποχρεούται με δικά μηχανήματα να αποξηλώσει – εξάγει μετά προσοχής και τηρώντας όλα τα μέτρα ασφαλείας, να μεταφέρει επίσης μετά προσοχής σε θέση που θα υποδείξει η υπηρεσία σε οποιαδήποτε απόσταση από τον τόπο εγκατάστασης τσιμεντοϊστού ή σιδηροϊστού ηλεκτροφωτισμού οδών.

Στην τιμή περιλαμβάνεται η δαπάνη για:

- α. την καθαίρεση αόπλων και οπλισμένων σκυροδεμάτων.
- β. την καθαίρεση-αποξήλωση πλακών πεζοδρομίων, καθώς και την τοποθέτηση νέων μετά της κατασκευής υπόβασης από αμμοχάλικο και βάσης έδρασης από σκυρόδεμα κατηγορίας C12/15
- γ. η μετά προσοχής αποξήλωση και μεταφορά των ιστών αποβλέπει στην επαναχρησιμοποίησή τους σε άλλες θέσεις σύμφωνα με τις ανάγκες της υπηρεσίας.

Στην τιμή περιλαμβάνεται επίσης η δαπάνη προμήθειας και μεταφοράς από οποιαδήποτε απόσταση στον τόπο του έργου με τις φορτοεκφορτώσεις κλπ. όλων των απαιτούμενων δομικών υλικών, η δαπάνη της εργασίας εκσκαφής και επανεπίχωσης της βάσης και του σχετικού φρεατίου του ιστού, καθώς και κάθε άλλη δαπάνη υλικού και εργασίας για την επανατοποθέτηση του νέου ιστού

Τιμή για ένα τεμάχιο αποξήλωσης ιστού ηλεκτροφωτισμού οδών

6. Προμήθεια, εγκατάσταση & θέση σε λειτουργία ηλεκτρονικού συστήματος τηλεδιαχείρισης φωτιστικών

6.1 ΜΟΝΑΔΑ GSM MODEM ΕΠΙΚΟΙΝΩΝΙΑΣ ΜΕ ΤΗΝ ΚΕΡΑΙΑ ΤΟΥ

Μονάδα modem για μονάδα εντολής και ελέγχου πίνακα που να υποστηρίζει την ταχύτητα μετάδοσης των 9600bit/sec, σε θέση να μεταδίδει και να λαμβάνει σε τηλεφωνικό δίκτυο GSM, τις ανταλλασσόμενες πληροφορίες μεταξύ της μονάδας ελέγχου/εντολής πίνακα και του απομακρυσμένου εξυπηρετητή

διαχείρισης. Το GSM modem που θα εγκατασταθεί σε κάθε καμπίνα θα πρέπει να έχει τα εξής τεχνικά χαρακτηριστικά:

- GSM dual band 900/1800 MHz λειτουργία
- DCA ταχύτητα δεδομένων, ασύγχρονα και σύγχρονα μέχρι 9600 bits/s
- Θερμοκρασία λειτουργίας: -25 ως 70oC
- Πιστοποίηση CE

6.2 Φωτοκύτταρο

Μονάδα φωτοκύτταρου με στόχο την έναυση/σβέση της εγκατάστασης βάσει της φωτεινότητας. Το φωτοκύτταρο θα πρέπει να έχει την δυνατότητα να τοποθετηθεί εκτός του πίνακα για να επιτελεί σωστά την λειτουργία του.

Η χρήση της εν λόγω μονάδας γίνεται για προληπτικούς λόγους εφεδρείας καθώς η λειτουργία του δικτύου ηλεκτροφωτισμού θα πραγματοποιείται από το σύστημα τηλεδιαχείρισης.

6.3 ΠΙΝΑΚΑΣ ΕΛΕΓΚΤΗΣ ΤΡΙΦΑΣΙΚΗΣ ΙΣΧΥΟΣ

Στον πίνακα αυτό θα πρέπει να είναι δυνατή η ενσωμάτωση όλων των μονάδων πίνακα. Ο πίνακας θα πρέπει να τοποθετηθεί πλησίον ή σε περίπτωση που υπάρχει χώρος εντός του πίνακα ισχύος της εγκατάστασης (ΚΑΙ ΣΤΗΝ Λεωφ. Ηρώων και στις οδούς Γ. Κονδύλη-Ν. Πλαστήρα). Σε περίπτωση που δεν υπάρχει δυνατότητα ενσωμάτωσης εντός του μεταλλικού ερμαρίου εντός του οποίου βρίσκεται ο ηλεκτρικός πίνακας, θα πρέπει να γίνει τοποθέτηση μεταλλικού ερμαρίου πλησίον αυτού του ηλεκτρικού πίνακα. Για λόγους ασφάλειας και προστασίας της εγκατάστασης κρίνεται απαραίτητο ο πίνακας αυτός να έχει βαθμό μόνωσης τουλάχιστον IP65.

Τέλος θα πρέπει να σημειωθεί ότι το μέγεθος του κάθε πίνακα ορίζεται κάθε φορά βάση του πίνακα ισχύος της εγκατάστασης, τον οποίο και καλείται να διαχειριστεί.

- Θα φέρει τρεις αυτομετασχηματιστές και τρεις ενισχυτές τάσεις (BOOSTER) έναν για κάθε φάση (R,S,T) οι οποίοι θα εξασφαλίζουν την τροφοδοσία της γραμμής με σταθερή τάση
- Να γίνεται κοινός έλεγχος όλων των φωτιστικών
- Να έχει σταθεροποίηση τάσης με ακρίβεια +-1% ώστε να πετυχαίνεται η επιμήκυνση του χρόνου ζωής του λαμπτήρα
- να μπορεί να γίνεται ανεξάρτητος έλεγχος της κάθε φάσης ξεχωριστά
- να γίνεται καταγραφή των ηλεκτρικών μεγεθών (U,I,P, Cosφ, Hz) για κάθε φάση της γραμμής τροφοδοσίας
- μέσω του GSM modem θα γίνεται η ασύρματη αποστολή και ο έλεγχος των καταγεγραμμένων μεγεθών κάθε φάσης ξεχωριστά στον Η/Υ , με αποτέλεσμα να πετυχαίνεται έτσι η απομακρυσμένη διαχείριση (on – off, dimmig) ασύρματα όλων των φωτιστικών ανά φάση ταυτόχρονα

- να υπάρχει η δυνατότητα επιλογής ενός από τους προεπιλεγμένους κύκλους εργασία (όπως η διάρκεια έναυσης / σβέσης , το ποσοστό του dimming) ή να μπορεί να δημιουργηθεί και ένας ανεξάρτητος κύκλος εργασίας , ανάλογα με τια απαιτήσεις
- μέσω των διαφόρων ειδοποιήσεων θα ειδοποιείται ο απομακρυσμένος έλεγχος στον Η/Υ, που θα ορίζονται από τον χρήστη
- να είναι κατάλληλο τόσο για νέες όσο και για υφιστάμενες εγκαταστάσεις φωτιστικών
- να είναι κατάλληλο για φωτιστικά με ηλεκτρονικό μπάλλαστ
- να υπάρχει η δυνατότητα της μείωσης της φωτεινής έντασης των φωτιστικών έως και 10 'δέκα' βήματα
- να φέρει μίνι usb θύρα για την σύνδεση φορητό Η/Υ , για ανάγνωση της τάσης εξόδου και ρύθμιση των παραμέτρων
- να φέρει δύο ελεύθερες επαφές ρελαί και δύο ψηφιακές ελεύθερες εισόδους
- να λειτουργεί σε θερμοκρασία από -20°C έως +55°C και σε υγρασία από 0% έως 97%
- η κλάση μόνωσής του να είναι I
- ο βαθμός απόδοσης >98%
- μείωση της τάσης έως και 180V και κατάλληλο για φορτίο έως και 11,7kVA (3X3,9 kVA)
- κατασκευασμένο σύμφωνα με τους κανονισμούς EN61000-6-2, EN50081-1, EN60439
- Δυνατότητα αναβάθμισης σε εξελιγμένη έκδοση
- **Απαραίτητα το εξειδικευμένο λογισμικό που συνεργάζεται**

6.4 ΜΟΝΑΔΑ ΤΡΟΦΟΔΟΣΙΑΣ

Η μονάδα τροφοδοσίας της μονάδα CPU, θα πρέπει να είναι ενσωματωμένη στη μονάδα εντολής και ελέγχου πίνακα ή εξωτερική.

Η διάταξη Τροφοδοσίας θα πρέπει να ανταποκρίνεται στα κάτωθι τεχνικά χαρακτηριστικά :

- Τάση τροφοδοσίας 230 Vac 50-60 Hz.
- Θερμοκρασία λειτουργίας : -20oC +60oC – υγρασία max. 85%.
- Σήμα CE.

Θεωρήθηκε

Συντάχθηκε

Η ΠΡΟΙΣΤΑΜΕΝΗ Δ/ΝΣΗΣ

ΖΩΗ ΚΟΣΜΙΔΟΥ

ΠΟΛΙΤΙΚΟΣ ΜΗΧΑΝΙΚΟΣ

ΠΑΣΣΟΥ ΔΕΣΠΟΙΝΑ

ΗΛΕΚΤΡΟΛΟΓΟΣ ΜΗΧΑΝΙΚΟΣ

Ενδεικτικός Προϋπολογισμός

Δήμος Κομοτηνής : Συνοπτικός προϋπολογισμός άξονα 2 προγρ. "ΕΞΟΙΚΟΝΟΜΩ"

Οδοφωτισμός Ηρώων & Κονδύλη - Πλαστήρα

α/α	Περιγραφή	ΜΜ	Ποσ ότ.	Τιμή ΜΜ	Σύνολο
1	Προμήθεια, τοποθέτηση & σύνδεση τηλεσκοπικού ιστού δύο διατομών (h=9m), με βάση έδρασης & αγκύρια, βραχίονα φωτιστικού με τα εξαρτήματα προσάρτησης στον ιστό, καθώς και φωτιστικό λάμπας νατρίου 150 W	τεμ	97	1.300,00 €	126.100,00 €
2	Προμήθεια, εγκατάσταση & θέση σε λειτουργία ηλεκτρονικού συστήματος τηλεδιαχείρισης φωτιστικών, αφορά έλεγχο 97 φωτιστικών στις οδούς Λεωφ. Ηρώων & Κονδύλη – Πλαστήρα (2 πίνακες ελεγκτής τριφασικής ισχύος και το αντίστοιχο λογισμικό)	τεμ	1	26.000,00 €	26.000,00 €
3	Αποξήλωσητσιμεντοιστών	τεμ	97	150,92 €	14.639,24 €
4	Προμήθεια και εγκατάσταση Πίλλαρ ηλεκτροδότησης τεσσάρων αναχωρήσεων	τεμ	2	3.000,00 €	6.000,00 €
5	Προμήθεια καλωδίων σύνδεσης NYM 3x1,5mm	μ.μ.	1200	4,39 €	5.268,00 €
	Άθροισμα				178.007,24 €
	ΦΠΑ 23%				40.941,67 €
	Γενικό Σύνολο				218.948,91 €

Θεωρήθηκε

Η ΠΡΟΙΣΤΑΜΕΝΗ Δ/ΝΣΗΣ

ΖΩΗ ΚΟΣΜΙΔΟΥ

ΠΟΛΙΤΙΚΟΣ ΜΗΧΑΝΙΚΟΣ

Συντάχθηκε

ΠΑΣΣΟΥ ΔΕΣΠΟΙΝΑ

ΗΛΕΚΤΡΟΛΟΓΟΣ ΜΗΧΑΝΙΚΟΣ



Ευρωπαϊκή Ένωση
Ευρωπαϊκό Ταμείο
Περιφερειακής Ανάπτυξης



ΥΠΟΥΡΓΕΙΟ
ΠΕΡΙΒΑΛΛΟΝΤΟΣ
ΕΝΕΡΓΕΙΑΣ &
ΚΛΙΜΑΤΙΚΗΣ
ΑΛΛΑΓΗΣ



ΕΛΛΗΝΙΚΗ ΔΗΜΟΚΡΑΤΙΑ

ΥΠΟΥΡΓΕΙΟ ΑΝΑΠΤΥΞΗΣ, ΑΝΤΑΓΩΝΙΣΤΙΚΟΤΗΤΑΣ,
ΥΠΟΔΟΜΩΝ, ΜΕΤΑΦΟΡΩΝ & ΔΙΚΤΥΩΝ



ΕΛΛΗΝΙΚΗ ΔΗΜΟΚΡΑΤΙΑ
ΝΟΜΟΣ ΡΟΔΟΠΗΣ
ΔΗΜΟΣ ΚΟΜΟΤΗΝΗΣ
Δ/ΝΣΗ ΤΕΧΝΙΚΩΝ ΥΠΗΡΕΣΙΩΝ

ΕΡΓΟ:

Αντικατάσταση φωτιστικών και εγκατάσταση συστήματος διαχείρισης οδοφωτισμού στη Λεωφ. Ηρώων και στις οδούς Γ. Κονδύλη-Ν. Πλαστήρα για εξοικονόμηση ενέργειας στο Δήμο Κομοτηνής.

ΧΡΗΜΑΤΟΔΟΤΗΣΗ:

ΕΤΠΑ (ΕΥΡΩΠΑΪΚΟ ΤΑΜΕΙΟ ΠΕΡΙΦΕΡΕΙΑΚΗΣ ΑΝΑΠΤΥΞΗΣ)

ΤΙΜΟΛΟΓΙΟ – ΤΙΜΕΣ ΕΦΑΡΜΟΓΗΣ

ΑΡΘΡΟ 1^ο

«Αντικατάσταση φωτιστικών και εγκατάσταση συστήματος διαχείρισης οδοφωτισμού στη Λεωφ. Ηρώων και στις οδούς Γ. Κονδύλη-Ν. Πλαστήρα για εξοικονόμηση ενέργειας στο Δήμο Κομοτηνής», ήτοι προμήθεια φωτιστικού σώματος(ιστό, βραχίονα και φωτιστικό), αποξήλωση παλαιού φωτιστικού (ιστό, βραχίονα και φωτιστικό), τοποθέτηση πίνακα και παράδοσή του σε χώρο που θα υποδείξει η Διεύθυνση Τεχνικών Υπηρεσιών, τοποθέτηση του νέου φωτιστικού, σύνδεση και προγραμματισμός του νέου φωτιστικού και παράδοσή του σε άριστη κατάσταση και πλήρη λειτουργία, με χρήση μηχανημάτων, οχημάτων και προσωπικό του αναδόχου.

Δήμος Κομοτηνής : Συνοπτικός προϋπολογισμός άξονα 2 προγρ. "ΕΞΟΙΚΟΝΟΜΩ"						
Οδοφωτισμός Ηρώων & Κονδύλη - Πλαστήρα						
α/α	Περιγραφή	ΜΜ	Ποσόν.	Τιμή ΜΜ	Σύνολο	
1	Προμήθεια, τοποθέτηση & σύνδεση τηλεσκοπικού ιστού δύο διατομών (h=9m), με βάση έδρασης & αγκύρια, βραχίονα φωτιστικού με τα εξαρτήματα προσάρτησης στον ιστό, καθώς και φωτιστικό λάμπας νατρίου 150 W	τεμ	97	1.300,00 €	126.100,00 €	
2	Προμήθεια, εγκατάσταση & θέση σε λειτουργία ηλεκτρονικού συστήματος τηλεδιαχείρισης φωτιστικών, αφορά έλεγχο 97 φωτιστικών στις οδούς Λεωφ. Ηρώων & Κονδύλη – Πλαστήρα (2 πίνακες ελεγκτής τριφασικής ισχύος και το αντίστοιχο λογισμικό)	τεμ	1	26.000,00 €	26.000,00 €	
3	Αποξήλωση τσιμεντοιστών	τεμ	97	150,92 €	14.639,24 €	
4	Προμήθεια και εγκατάσταση Πίλλαρ ηλεκτροδότησης τεσσάρων αναχωρήσεων	τεμ	2	3.000,00 €	6.000,00 €	
5	Προμήθεια καλωδίων σύνδεσης ΝΥΜ 3χ1,5mm	μ.μ.	1200	4,39 €	5.268,00 €	
	Άθροισμα				178.007,24 €	
	ΦΠΑ 23%				40.941,67 €	
	Γενικό Σύνολο				218.948,91 €	

ΚΟΜΟΤΗΝΗ,
Η ΣΥΝΤΑΞΑΣΑ

ΚΟΜΟΤΗΝΗ,
Η ΠΡΟΪΣΤΑΜΕΝΟΣ
ΔΙΕΥΘΥΝΣΗΣ Τ.Υ.

ΠΑΣΣΟΥ ΔΕΣΠΟΙΝΑ
ΗΛΕΚΤΡΟΛΟΓΟΣ ΜΗΧΑΝΙΚΟΣ

ΖΩΗ ΚΟΣΜΙΔΟΥ
Πολιτικός Μηχανικός



Ευρωπαϊκή Ένωση
Ευρωπαϊκό Ταμείο
Περιφερειακής Ανάπτυξης



ΥΠΟΥΡΓΕΙΟ
ΠΕΡΙΒΑΛΛΟΝΤΟΣ
ΕΝΕΡΓΕΙΑΣ &
ΚΛΙΜΑΤΙΚΗΣ
ΑΛΛΑΓΗΣ



ΕΛΛΗΝΙΚΗ ΔΗΜΟΚΡΑΤΙΑ

ΥΠΟΥΡΓΕΙΟ ΑΝΑΠΤΥΞΗΣ, ΑΝΤΑΓΩΝΙΣΤΙΚΟΤΗΤΑΣ,
ΥΠΟΔΟΜΩΝ, ΜΕΤΑΦΟΡΩΝ & ΔΙΚΤΥΩΝ



ΕΛΛΗΝΙΚΗ ΔΗΜΟΚΡΑΤΙΑ
ΝΟΜΟΣ ΡΟΔΟΠΗΣ
ΔΗΜΟΣ ΚΟΜΟΤΗΝΗΣ
Δ/ΝΣΗ ΤΕΧΝΙΚΩΝ ΥΠΗΡΕΣΙΩΝ

ΕΡΓΟ:

Αντικατάσταση φωτιστικών και εγκατάσταση συστήματος διαχείρισης οδοφωτισμού στη Λεωφ. Ηρώων και στις οδούς Γ. Κονδύλη-Ν. Πλαστήρα για εξοικονόμηση ενέργειας στο Δήμο Κομοτηνής.

ΧΡΗΜΑΤΟΔΟΤΗΣΗ:

ΕΤΠΑ (ΕΥΡΩΠΑΪΚΟ ΤΑΜΕΙΟ ΠΕΡΙΦΕΡΕΙΑΚΗΣ ΑΝΑΠΤΥΞΗΣ)

ΕΝΤΥΠΟ ΟΙΚΟΝΟΜΙΚΗΣ ΠΡΟΣΦΟΡΑΣ

ΑΡΘΡΟ 1^ο

«**Αντικατάσταση φωτιστικών και εγκατάσταση συστήματος διαχείρισης οδοφωτισμού στη Λεωφ. Ηρώων και στις οδούς Γ. Κονδύλη-Ν. Πλαστήρα για εξοικονόμηση ενέργειας στο Δήμο Κομοτηνής**», ήτοι προμήθεια φωτιστικού σώματος(ιστό, βραχίονα και φωτιστικό), αποξήλωση παλαιού φωτιστικού (ιστό, βραχίονα και φωτιστικό), τοποθέτηση πίνακα και παράδοσή του σε χώρο που θα υποδείξει η Διεύθυνση Τεχνικών Υπηρεσιών, τοποθέτηση του νέου φωτιστικού, σύνδεση και προγραμματισμός του νέου φωτιστικού και παράδοσή του σε άριστη κατάσταση και πλήρη λειτουργία, με χρήση μηχανημάτων, οχημάτων και προσωπικό του αναδόχου.

α/α	Περιγραφή	ΜΜ	Ποσότ.	Τιμή ΜΜ	Σύνολο
1	Προμήθεια, τοποθέτηση & σύνδεση τηλεσκοπικού ιστού δύο διατομών (h=9m), με βάση έδρασης & αγκύρια, βραχίονα φωτιστικού με τα εξαρτήματα προσάρτησης στον ιστό, καθώς και φωτιστικό λάμπας νατρίου 150 W	τεμ	97	€	€
2	Προμήθεια, εγκατάσταση & θέση σε λειτουργία ηλεκτρονικού συστήματος τηλεδιαχείρισης φωτιστικών, αφορά έλεγχο 97 φωτιστικών στις οδούς Λεωφ. Ηρώων & Κονδύλη - Πλαστήρα	τεμ	1	€	€
3	Αποξήλωση τσιμεντοιστών	τεμ	97	€	€
4	Προμήθεια και εγκατάσταση Πύλων ηλεκτροδότησης τεσσάρων αναχωρήσεων	τεμ	2	€	€
5	Προμήθεια καλωδίων σύνδεσης NYM 3χ1,5mm	μ.μ.	1200	€	€
	Άθροισμα				€
	ΦΠΑ 23%				€
	Γενικό Σύνολο				€



Ευρωπαϊκή Ένωση
Ευρωπαϊκό Ταμείο
Περιφερειακής Ανάπτυξης



ΥΠΟΥΡΓΕΙΟ
ΠΕΡΙΒΑΛΛΟΝΤΟΣ
ΕΝΕΡΓΕΙΑΣ &
ΚΛΙΜΑΤΙΚΗΣ
ΑΛΛΑΓΗΣ



ΕΛΛΗΝΙΚΗ ΔΗΜΟΚΡΑΤΙΑ
ΥΠΟΥΡΓΕΙΟ ΑΝΑΠΤΥΞΗΣ, ΑΝΤΑΓΩΝΙΣΤΙΚΟΤΗΤΑΣ,
ΥΠΟΔΟΜΩΝ, ΜΕΤΑΦΟΡΩΝ & ΔΙΚΤΥΩΝ



ΑΝΤΑΓΩΝΙΣΤΙΚΟΤΗΤΑ
ΕΠΙΧΕΙΡΗΜΑΤΙΚΟΤΗΤΑ
ΕΠΙΧΕΙΡΗΣΙΑΚΟ ΠΡΟΓΡΑΜΜΑ
Ε.Π.Α. 2007-2013
ΕΠΙΧΡΗΜΑΤΟΔΟΤΗΣΗ
η περιφέρεια στο επίκεντρο της ανάπτυξης



ΕΣΠΑ
2007-2013
πρόγραμμα για την ανάπτυξη

η περιφέρεια στο επίκεντρο της ανάπτυξης

Με τη συγχρηματοδότηση της Ελλάδας και της Ευρωπαϊκής Ένωσης



ΕΛΛΗΝΙΚΗ ΔΗΜΟΚΡΑΤΙΑ
ΝΟΜΟΣ ΚΟΜΟΤΗΝΗΣ
Δ/ΝΣΗ ΤΕΧΝΙΚΩΝ ΥΠΗΡΕΣΙΩΝ

ΕΡΓΟ:

Αντικατάσταση φωτιστικών και εγκατάσταση συστήματος διαχείρισης οδοφωτισμού στη Λεωφ. Ηρώων και στις οδούς Γ. Κονδύλη-Ν. Πλαστήρα για εξοικονόμηση ενέργειας στο Δήμο Κομοτηνής.

ΧΡΗΜΑΤΟΔΟΤΗΣΗ:

*ΕΤΠΑ (ΕΥΡΩΠΑΪΚΟ ΤΑΜΕΙΟ ΠΕΡΙΦΕΡΕΙΑΚΗΣ ΑΝΑΠΤΥΞΗΣ)
Κ.Α. 20.7341.02*

Σ Υ Μ Φ Ω Ν Η Τ Ι Κ Ο : €

Φ. Π. Α. 23 %: €

Στην Κομοτηνή σήμερα την ----- 2014 ημέρα -----, μεταξύ αφενός του Δήμου ΚΟΜΟΤΗΝΗΣ, που εδρεύει στην οδό ΠΛ. ΒΙΖΥΗΝΟΥ 1 Τ.Κ. 69100 ο οποίος εκπροσωπείται νόμιμα από τον ΓΕΩΡΓΙΟ ΠΕΤΡΙΔΗ, Δήμαρχο ΚΟΜΟΤΗΝΗΣ και στο εξής θα αναφέρεται στην παρούσα Σύμβαση ως «**η Αναθέτουσα Αρχή**» και αφετέρου της εταιρείας με την επωνυμία _____ με ΑΦΜ: ΔΥΟ _____, που εδρεύει στην _____ στην οδό _____ Τ.Κ. _____, και εκπροσωπείται νόμιμα από τον _____, με ΑΔΤ: _____ αι η οποία στο εξής θα αναφέρεται στην παρούσα Σύμβαση ως «**ο Ανάδοχος**», και έχοντας υπόψη:

1) Ο πρώτος από τους συμβαλλόμενους έχοντας υπόψη του τις διατάξεις του Ν. 3463/2006 του Δημοτικού και Κοινοτικού Κώδικα, αναθέτει την «**Αντικατάσταση φωτιστικών και εγκατάσταση συστήματος διαχείρισης οδοφωτισμού στη Λεωφ. Ηρώων και στις οδούς Γ. Κονδύλη-Ν. Πλαστήρα για εξοικονόμηση ενέργειας στο Δήμο Κομοτηνής**», σύμφωνα με τις με αριθμό/.....-201_ και/.....-201_ Αποφάσεις της Οικονομικής Επιτροπής και τις με αριθμό/.....-201_ και/.....-201_ (Α. Δ. Α. :) Αποφάσεις του Δημοτικού Συμβουλίου, στον δεύτερο από τους συμβαλλόμενους (ανάδοχο) ο οποίος αποδέχεται και αναλαμβάνει την ανωτέρω προμήθεια, σύμφωνα με τη με αρ. διακήρυξης της Δ/σης Τεχνικών Υπηρεσιών του Δήμου Κομοτηνής . Η δαπάνη της προμήθειας συμφωνείται στο ποσόν των € μη συμπεριλαμβανομένου του Φ. Π. Α. 23 % €

2) Ο χρόνος παράδοσης ορίζεται σε 4 (τέσσερις) ημερολογιακούς μήνες από την υπογραφή του παρόντος

συμφωνητικού. Τα προς προμήθεια φωτιστικά σώματα θα παραδίδονται και θα τοποθετούνται στις περιοχές που ορίζονται από την μελέτη και καθ' υπόδειξη της Υπηρεσίας του Δήμου από εργαζόμενους του προμηθευτή που θα αναλάβει την παρούσα προμήθεια.

3) Ρητά συμφωνείται ότι αναπόσπαστο μέρος της σύμβασης αυτής αποτελούν τα παρακάτω, προσαρτώμενα στην παρούσα, συμβατικά στοιχεία :

Η με αριθμό/.....-.....-201_ διακήρυξη του διαγωνισμού.

Ενδεικτικός Προϋπολογισμός.

Συγγραφή Υποχρεώσεων.

Τεχνικές Προδιαγραφές.

Τεχνική Έκθεση.

των οποίων ο ανάδοχος δηλώνει ότι έλαβε πλήρη γνώση, αποδεχόμενος, υποσχόμενος και υποχρεούμενος να τηρήσει απαρέγκλιτα και να συμμορφωθεί απόλυτα προς το περιεχόμενο και τους όρους τους.

Η οικονομική και τεχνική προσφορά του δευτέρου των συμβαλλομένων.

4) Τα υλικά που θα χρησιμοποιηθούν θα είναι άριστης ποιότητας.

5) Οι κρατήσεις και φόροι επί της συνολικής συμβατικής αξίας βαρύνουν τον ανάδοχο, ήτοι:

Ο Φ.Π.Α. βαρύνει τον Δήμο.

Παρακρατείται φόρος εισοδήματος 4 %, η δε σχετική βεβαίωση παρακράτησης του φόρου εκδίδεται σύμφωνα με το άρθρο 17 παρ. 6 (περί χορήγησης βεβαίωσης παρακράτησης) του Ν.3842/10.

6) Η παραλαβή του προς προμήθεια είδους θα γίνει από την αρμόδια Επιτροπή Παραλαβής, η οποία έχει οριστεί από το Δημοτικό Συμβούλιο και θα πραγματοποιηθεί με μακροσκοπικό έλεγχο εντός 15 ημερών από την παράδοση των υλικών. Εάν κατά την παραλαβή διαπιστωθεί απόκλιση από τις συμβατικές τεχνικές προδιαγραφές, η επιτροπή παραλαβής μπορεί να προτείνει ή την τέλεια απόρριψη ή τη μερική αυτής ή την αντικατάσταση των όποιων ανωμαλιών. Εάν ο ανάδοχος δεν συμμορφωθεί προς τις προτάσεις της επιτροπής, εντός της από της ίδιας οριζόμενης προθεσμίας, ο Δήμος δικαιούται να προβεί στην τακτοποίηση τούτων σε βάρος και για λογαριασμό του αναδόχου και κατά τον πλέον πρόσφορο για τις ανάγκες και τα συμφέροντα αυτού τρόπο.

Για την κάλυψη των σχετικών δαπανών χρησιμοποιείται η εγγύηση του αναδόχου. Η παραλαβή του προς προμήθεια είδους ενεργείται βάσει των κείμενων διατάξεων ως την πάροδο του συμβατικού χρόνου εγγύησης.

7) Η πληρωμή του προμηθευτή θα γίνει με την ολοκλήρωση της εκτέλεσης της προμήθειας και με τη σύνταξη των σχετικών πρωτοκόλλων παραλαβής και την προσκόμιση των τιμολογίων.

8) Κατά τα λοιπά εφαρμόζονται οι ισχύουσες διατάξεις για την εκτέλεση της προμήθειας :

Η διενέργεια του διαγωνισμού και η εκτέλεση της παρούσας προμήθειας διέπονται από τις εξής διατάξεις :

1.1 Τη με αριθμό 11389/ΦΕΚ 185 Β'/23-3-1993 απόφαση του Υπ. Εσωτερικών «Ενιαίος Κανονισμός Προμηθειών Οργανισμών Τοπικής Αυτοδιοίκησης (Ε. Κ. Π. Ο. Τ. Α.)».

- Το Ν. 2286/ΦΕΚ 19 Α'/1-2-1995 «Προμήθειες του Δημοσίου Τομέα και ρυθμίσεις συναφών θεμάτων».
- Το Ν. 3463/ΦΕΚ 114 Α/8-6-2006 «Κώδικας Δήμων και Κοινοτήτων».
- Το Ν. 2307/ΦΕΚ 13 Α'/15-6-1995 «Προσαρμογή νομοθεσίας αρμοδιότητας Υπουργείου Εσωτερικών στις διατάξεις για τη Νομαρχιακή Αυτοδιοίκηση και άλλες διατάξεις».
- Το Ν. 1797/ΦΕΚ 164 Α'/1988 «Προμήθειες του δημοσίου τομέα και ρυθμίσεις συναφών θεμάτων».
- Το Ν. 3548/ΦΕΚ 68 Α'/20-3-2007 «Καταχώρηση δημοσιεύσεων των φορέων του Δημοσίου στο νομαρχιακό και τοπικό Τύπο και άλλες διατάξεις».
- Το Ν. 3731/ΦΕΚ 263 Α'/23-12-2008 «Αναδιοργάνωση της δημοτικής αστυνομίας και ρυθμίσεις λοιπών θεμάτων αρμοδιότητας Υπουργείου Εσωτερικών» και ιδιαίτερα την 13η παράγραφο του 20ου άρθρου.
- Το Ν. 3801/ΦΕΚ 163 Α'/4-9-2009 «Ρυθμίσεις θεμάτων προσωπικού με σύμβαση εργασίας ιδιωτικού δικαίου αορίστου χρόνου και άλλες διατάξεις οργάνωσης και λειτουργίας της Δημόσιας Διοίκησης».
- Το Ν. 3852/ΦΕΚ 87 Α'/7-6-2010 «Νέα αρχιτεκτονική της αυτοδιοίκησης και της αποκεντρωμένης διοίκησης – Πρόγραμμα Καλλικράτης».
- Το Ν. 3861/ΦΕΚ 112 Α'/13-7-2010 «Ενίσχυση της διαφάνειας με την υποχρεωτική ανάρτηση νόμων και πράξεων των κυβερνητικών, διοικητικών και αυτοδιοικητικών οργάνων στο διαδίκτυο «Πρόγραμμα Διαύγεια» και άλλες διατάξεις».
- Το Π. Δ. 166/2003 (ΦΕΚ 138 Α'/5-6-2003) «Προσαρμογή της ελληνικής νομοθεσίας στην οδηγία 2000/35 της 29-6-2000 για την καταπολέμηση των καθυστερήσεων στις εμπορικές συναλλαγές».

- Το Ν. 4024/2011 (ΦΕΚ 226 Α'/27-10-2011) «Συνταξιοδοτικές ρυθμίσεις, ενιαίο μισθολόγιο - βαθμολόγιο, εργασιακή εφεδρεία και άλλες διατάξεις εφαρμογής του μεσοπρόθεσμου πλαισίου δημοσιονομικής στρατηγικής 2012-2015».
- Το 38ο άρθρο της Υπουργικής Απόφασης συστήματος διαχείρισης με αριθμό 14053/ΕΥΣ 1749/2008 (ΦΕΚ 540 Β'/27-3-2008).
- Την Υπουργική Απόφαση με αριθμό Π1/2622/23-12-2013 (ΦΕΚ 3435 Β'/31-12-2013) «Εξαιρέση από την ένταξη στο Ενιαίο Πρόγραμμα Προμηθειών (Ε. Π. Π.) μέχρι 31.12.2014, προμηθειών που εντάσσονται σε συγχρηματοδοτούμενα επιχειρησιακά προγράμματα».
- Τη με αριθμό 4/2012 Απόφαση του Δημοτικού Συμβουλίου.
- Τη με αριθμό Απόφαση της Οικονομικής Επιτροπής.
- 1.2 Σχετικά με τα «αρμόδια όργανα» κ.λ.π. ισχύουν οι διατάξεις του 2ου άρθρου του Ε. Κ. Π. Ο. Τ. Α.
- 1.3 Το Ν. 4152/ΦΕΚ 107 Α'/9-5-2013 «Επείγοντα μέτρα εφαρμογής των νόμων 4046/2012, 4093/2012 και 4127/2013» και ιδίως τη Ζ' παράγραφό του.
- Το Ν. 4013/ΦΕΚ 204 Α'/15-9-2011 «Σύσταση ενιαίας Ανεξάρτητης Αρχής Δημοσίων Συμβάσεων και Κεντρικού Ηλεκτρονικού Μητρώου Δημοσίων Συμβάσεων – Αντικατάσταση του έκτου κεφαλαίου του Ν. 3588/2007 (πτωχευτικός κώδικας – Προπτωχευτική διαδικασία εξυγίανσης και άλλες διατάξεις».
- Την Κοινή Υπουργική Απόφαση Π1/2380/18-12-2012 (ΦΕΚ 3400 Β'/20-12-2012) «Ρύθμιση των ειδικότερων θεμάτων λειτουργίας και διαχείρισης του Κεντρικού Ηλεκτρονικού Μητρώου Δημοσίων Συμβάσεων του Υπουργείου Ανάπτυξης, Ανταγωνιστικότητας, Υποδομών, Μεταφορών και Δικτύων».
- Το Ν. 3614/2007 (ΦΕΚ 267 Α'/3-12-2007) «Διαχείριση, έλεγχος και εφαρμογή αναπτυξιακών παρεμβάσεων για την προγραμματική περίοδο 2007 – 2013».
- Την Υπουργική Απόφαση με αριθμό Π1/2345/2013 (ΦΕΚ 688 Β'/26-3-2013) «Εξαιρέση από την ένταξη στο Ενιαίο Πρόγραμμα Προμηθειών (Ε. Π. Π.) μέχρι 31.12.2013, προμηθειών που εντάσσονται σε Συγχρηματοδοτούμενα Επιχειρησιακά Προγράμματα (ΕΣΠΑ)».
- Το 4ο άρθρο του Ν. 4203/2013 (ΦΕΚ 235 Α'/1-11-2013) «Ρυθμίσεις θεμάτων ανανεώσιμων πηγών ενέργειας και άλλες διατάξεις».
- Το Ν. 3886/2010 (ΦΕΚ 173 Α'/30-9-2010) «Δικαστική προστασία κατά τη σύναψη δημόσιων συμβάσεων - Εναρμόνιση της ελληνικής νομοθεσίας με την Οδηγία 89/665/ΕΟΚ του Συμβουλίου της 21ης Ιουνίου 1989 (L 395) και την Οδηγία 92/13/ΕΟΚ του Συμβουλίου της 25ης Φεβρουαρίου 1992 (L 76), όπως τροποποιήθηκαν με την Οδηγία 2007/66/ΕΚ του Ευρωπαϊκού Κοινοβουλίου και του Συμβουλίου της 11ης Δεκεμβρίου 2007 (L 335)».
- Το Π. Δ. 136/2011 (ΦΕΚ 267 Α'/31-12-2011) «Καθορισμός κατώτατου ύψους των δαπανών που ελέγχονται από το Ελεγκτικό Συνέδριο».
- Το Π. Δ. 60/2007 (ΦΕΚ 64 Α'/16-3-2007) «Προσαρμογή της Ελληνικής Νομοθεσίας στις διατάξεις της Οδηγίας 2004/18/ΕΚ «περί συντονισμού των διαδικασιών σύναψης δημοσίων συμβάσεων έργων, προμηθειών και υπηρεσιών», όπως τροποποιήθηκε με την Οδηγία 2005/51/ΕΚ της Επιτροπής και την Οδηγία 2005/75/ΕΚ του Ευρωπαϊκού Κοινοβουλίου και του Συμβουλίου της 16ης Νοεμβρίου 2005».
- Το Π. Δ. 118/2007 (ΦΕΚ 150 Α'/10-7-2007) «Κανονισμός Προμηθειών Δημοσίου (Κ. Π. Δ.)» για όσα θέματα δεν ρυθμίζονται με τον Ε. Κ. Π. Ο. Τ. Α. ή το Π. Δ. 60/2007.
- Το Ν. 2690/9-3-1999 (ΦΕΚ 45 Α') «Κύρωση του Κώδικα Διοικητικής Διαδικασίας και άλλες διατάξεις».
- Το Ν. 4155/2013

Σχετικά με τα «αρμόδια όργανα» κ.λ.π. ισχύουν οι διατάξεις του 2^{ου} άρθρου του Ε. Κ. Π. Ο. Τ. Α.

9) Κατά την πληρωμή, ο ανάδοχος υποχρεούται να είναι φορολογικά και ασφαλιστικά ενήμερος και ως προς το Δήμο Κομοτηνής και ως προς το Δημόσιο.

10) Τέλος, διευκρινίζεται ότι ο ανάδοχος υποχρεούμενος να εκτελέσει την προμήθεια σύμφωνα με τους όρους της σύμβασης αυτής και τις κείμενες διατάξεις, δεν θα βρίσκεται (ούτε είναι δυνατό να θεωρηθεί, σε κάθε περίπτωση, ότι βρίσκεται) σε σχέση εξάρτησης από τον Δήμο Κομοτηνής, ο οποίος θα εποπτεύει και θα επιβλέπει, κατά τις κείμενες διατάξεις, την εκτέλεση της προμήθειας.

Σημειώνεται ότι κατατέθηκε από τον ανάδοχο η με αριθμό εγγυητική επιστολή καλής εκτελέσεως της Τράπεζας για ποσό €.

Αυτά αφού συμφώνησαν οι συμβαλλόμενοι συντάχθηκε και υπογράφηκε το συμφωνητικό τούτο.

Τα είδη προς προμήθεια είναι θα προμηθευτούμε είναι :

α/α	Περιγραφή	ΜΜ	Ποσότ.	Τιμή ΜΜ	Σύνολο
1	Προμήθεια, τοποθέτηση & σύνδεση τηλεσκοπικού ιστού δύο διατομών (h=9m), με βάση έδρασης & αγκύρια, βραχίονα φωτιστικού με τα εξαρτήματα προσάρτησης στον ιστό, καθώς και φωτιστικό λάμπας νατρίου 150 W	τεμ	97	€	€
2	Προμήθεια, εγκατάσταση & θέση σε λειτουργία ηλεκτρονικού συστήματος τηλεδιαχείρισης φωτιστικών, αφορά έλεγχο 97 φωτιστικών στις οδούς Λεωφ. Ηρώων & Κονδύλη - Πλαστήρα	τεμ	1	€	€
3	Αποξήλωση τσιμεντοιστών	τεμ	97	€	€
4	Προμήθεια και εγκατάσταση Πίλλαρ ηλεκτροδότησης τεσσάρων αναχωρήσεων	τεμ	2	€	€
5	Προμήθεια καλωδίων σύνδεσης NYM 3x1,5mm	μ.μ.	1200	€	€
	Άθροισμα				€
	ΦΠΑ 23%				€
	Γενικό Σύνολο				€

ΟΙ ΣΥΜΒΑΛΛΟΜΕΝΟΙ

Για τον ΔΗΜΟ Κομοτηνής
Ο ΔΗΜΑΡΧΟΣ

Για τον Ανάδοχο

Γεώργιος Πετρίδης

.....